

FlexStation™ Series Control Stations

Installation & Maintenance Information

EATON CROUSE-HINDS
SERIES
IF 1928

SAVE THESE INSTRUCTIONS FOR FUTURE REFERENCE

APPLICATION

FlexStation series control stations and devices give a variety of control options by combining the following modular components:

- Operators
- Contact Blocks
- Covers
- Legend Plates
- Back Boxes (Bodies)

FlexStation series control stations and devices provide flexibility to select and build the control station type based on a given application. FlexStations are suitable for use

indoors or outdoors in hazardous areas where flammable gases, vapors or combustible dust is present or likely to be present. See Hazardous and Environmental Ratings table for detailed information.

FlexStation series control stations and devices are used in conjunction with magnetic starters or contactors for remote control of the motors and other electrical apparatus. FlexStations with pilot lights can also indicate the equipment status or visually indicate that the desired function has been performed.

FlexStation series control stations and devices are ideal for installing in petroleum refineries, chemical, petrochemical and other industrial process facilities; grain processing and storage facilities and other heavy industrial applications where Class I, Class II or Class III hazards are present.

INSTALLATION OF BACK BOX

WARNING

To prevent explosions and shock hazard, electrical power must be OFF before and during installation and maintenance.

1. Select a mounting location that will provide suitable strength and rigidity to support all control devices and contained wiring. Figure 1 shows mounting dimensions for all EDS and EFS Back Boxes. Drill and tap mounting holes as required.

CAUTION

To avoid the risk of explosion, hammers or prying tools must not be allowed to damage the flat ground joint surfaces. Do not handle covers roughly or place them on surfaces that might damage or scratch the flat ground joint surfaces.

2. Securely fasten the back box to the mounting surface then connect conduit as required.

NOTICE: To ensure proper installation, hazardous location information is marked on the nameplate of each control device. Conduit sealing fittings may be required in order to comply with the NEC, plus any other applicable standards. Review nameplate(s) for specific installation information.

3. Pull supply wires into the back box, making them long enough for the required connections. Make sure to leave additional wire length for opening the cover and servicing as required.

WARNING

To avoid the risk of explosion, use only Crouse-Hinds factory-sealed DEVX series devices and ESWP126 contact blocks with DS and DSX series covers and EDS/EFS series back boxes. No additional components or devices are allowed to be installed in the enclosure or cover assembly.

WARNING

To avoid the risk of explosion, check for dirt, grit or other foreign material on the machined flanges of the cover and the back box. Verify that each surface is clean and free of any damage or corrosion before assembling. Surfaces must seat fully and properly against each other to provide a proper explosion-proof and dust-ignition proof joint. When applicable, ensure that gaskets and o-rings are clean, free of any damage and properly mate with a clean surface, free of damage or corrosion.

4. Select the proper cover and operator(s) for assembly. Make the electrical connections as required for the given wiring system. See specific operator assembly instructions and figure for the given operator being assembled. Disassembly of operator components may be required. See operator wiring diagrams for further details.
5. Once cover assembly with operators is completely assembled, verify wiring with continuity checks. Also, verify there are no unintentional ground connections with a resistance tester. Check operators to ensure proper mechanical operation as well as proper electrical function.
6. Assemble cover assembly to the back box with cover screws. Torque cover screws to 60 in.-lbs.

WARNING

To avoid the risk of explosion, all unused conduit openings must be plugged and plugs must be a minimum of 1/8" thick. Plug threads to have minimum of five threads of engagement except for Group B applications where straight threads require minimum of seven threads of engagement. No conduit openings are to be added in the field.

7. Install EYS/EYD series sealing fittings along with Chico Sealing Compound in accordance with the instructions provided with the fitting and sealing compound, as required per Hazardous and Environmental Ratings Table.

EDS, EDSC, EFS and EFSC Back Box Dimensions

EDS SERIES SINGLE GANG

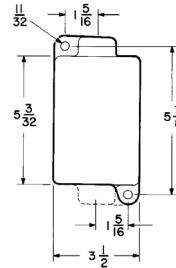

Hub Size	Dead End Cat. #	Through Feed Cat. #
1/2"*	EDS171	EDSC171
3/4"	EDS271	EDSC271
1"	EDS371	EDSC371

EDS SERIES TYPICAL BODY SIDE VIEW

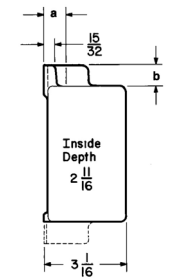

Hub Size	Dead End Cat. #	Thru Feed Cat. #	Dim. a	Dim. b
1/2"*	EDS171	EDSC171	3/4	13/16
3/4"	EDS271	EDSC271	7/8	13/16
1"	EDS371	EDSC371	1	15/16

EDS SERIES TWO GANG

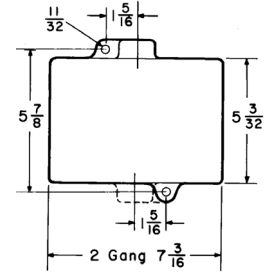

Hub Size	Dead End Cat. #	Through Feed Cat. #
1/2"*	EDS172	EDSC172
3/4"	EDS272	EDSC272
1"	EDS372	EDSC372

EFS SERIES TYPICAL BODY SIDE VIEW

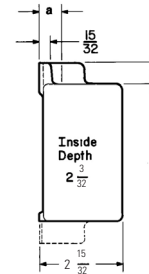

Hub Size	Dead End Cat. #	Thru Feed Cat. #	Dim. a	Dim. b
1/2"*	EFS171	EFSC171	1	15/16
3/4"	EFS271	EFSC271	1	15/16
1"	EFS371	EFSC371	1	15/16

* Reducers required.

EFS SERIES SINGLE GANG

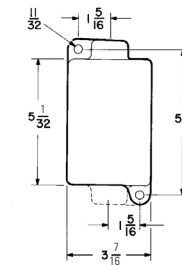

Hub Size	Dead End Cat. #	Through Feed Cat. #
1/2"*	EFS171	EFSC171
3/4"	EFS271	EFSC271
1"	EFS371	EFSC371

FULLY ASSEMBLED

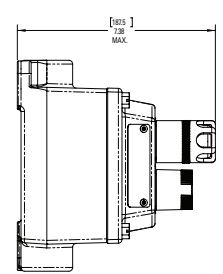

EFD SERIES TYPICAL BODY SIDE VIEW

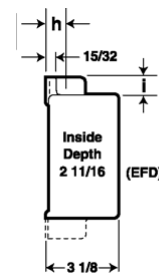

Hub Size	Dead End Cat. #	Thru Feed Cat. #	Dim. h	Dim. i
1/2"	EFD1491 SA	EFD1491 SA	3/4	13/16
3/4"	EFD2491 SA	EFD2491 SA	7/8	13/16
1"	EFD3491 SA	EFD3491 SA	1	15/16

EFD SERIES 1-1/2 GANG

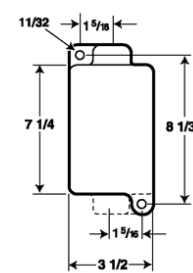

Hub Size	Dead End Cat. #	Thru Feed Cat. #	Dim. h	Dim. i
1/2"	EFD1491 SA	EFD1491 SA	3/4	13/16
3/4"	EFD2491 SA	EFD2491 SA	7/8	13/16
1"	EFD3491 SA	EFD3491 SA	1	15/16

Figure 1. Back Box Dimensional Drawings

ASSEMBLY OF OPERATORS

- Based on the back box used, select the proper size cover (1, 2 or 3 operator) for the application.
- As required, select the DL Legend Plate with proper markings or marking windows. Orient the legend plates as desired. Note: When marking windows are provided, they are for field marking by the end user.
- Select Operator(s) required for given application and assemble to cover as detailed in following instructions.

CAUTION

To prevent shock hazard, DEVX operators used with EFS back boxes, must only use Covers marked internally with "0209875-1" (iron cover) or "0209875-2" (aluminum cover).

Catalog	Description	No. of contact blocks (ESWP126)
DEVX11	Single push button, momentary	1
DEVX11 S111	Single push button, momentary, mushroom head	1
DEVX11 S153	Single push button, momentary, with lockout	1
DEVX11 S769	Single push button, maintained, mushroom head, with lockout	1
DEVX11R	Single push button, momentary, red	1
DEVX11G	Single push button, momentary, green	1
DEVX12	Single push button, momentary	2
DEVX12 S111	Single push button, momentary, mushroom head	2
DEVX12 S153	Single push button, momentary, with lockout	2
DEVX12 S769	Single push button, maintained, mushroom head, with lockout	2
DEVX12R	Single push button, momentary, red	2
DEVX12G	Single push button, momentary, green	2
DEVX22	Double push button, momentary	2
DEVX22R	Double push button, momentary, red	2
DEVX22G	Double push button, momentary, green	2
DEVX22RG	Double push button, momentary, red & green	2
DEVX22RR	Double push button, momentary, two red	2
DEVX22GG	Double push button, momentary, two green	2
DEVX42*	Two position selector switch	1 or 2
DEVX43*	Three position selector switch	1 or 2
DEVX44*	Three position selector switch	2
DEVX42 S847*	Two position selector switch, key operated	1 or 2
DEVX43 S847*	Three position selector switch, key operated	1 or 2
DEVX44 S847*	Three position selector switch, key operated	2
DEVX30*	Pilot light	N/A

*Includes all selector switch and pilot light options (Ex. S634, S635, S842, J1, J3, J6, J10, J11, LED, S300, T2, T4, T5).

Standard push buttons are black by default and/or unspecified. Mushroom head push buttons are red only.

Description	Catalog Number	Single PB w/ (1) CB		Single PB w/ (2) CB		DBL PB	PL	PL w/ XFMR	SS
		DEVX11 S111	DEVX11 S153	DEVX11 S769	DEVX11 S111				
Single PB w/ (1) CB	DEVX11	✓	✓	✓	✓	✓	✓	✓	✓
	DEVX11 S111	✓	✓	✓	✓	✓	✓	✓	✓
	DEVX11 S153	✓	✓	✓	✓	✓	✓	✓	✓
Single PB w/ (2) CB	DEVX11 S769	✓	✓	✓	✓	✓	✓	✓	✓
	DEVX12	✓	✓	✓	✓	✓	✓	✓	✓
	DEVX12 S111	✓	✓	✓	✓	✓	✓	✓	✓
DBL PB	DEVX12 S153	✓	✓	✓	✓	✓	✓	✓	✓
	DEVX12 S769	✓	✓	✓	✓	✓	✓	✓	✓
	DEVX22	✓	✓	✓	✓	✓	✓	✓	✓
PL	DEVX30	✓	✓	✓	✓	✓	✓	✓	✓
	DEVX30 T2/T4/T5	✓	✓	✓	✓	✓	✓	✓	✓
PL w/ XFMR	DEVX42/43/44	✓	✓	✓	✓	✓	✓	✓	✓
	DEVX42/43/44	✓	✓	✓	✓	✓	✓	✓	✓

DEVX 3 Hole Cover Limitations	DEVX12 & DEVX22 Cannot Be Used	
		Up to (2) DEVX42/43/44 Selector Switches May Be Used In (2) Adjacent Cover Holes w/ (1) Contact Block Per Operator

PB = Push Button, PL = Pilot Light, SS = Selector Switch, CB = Contact Block, DBL = Double, XFMR = Transformer

✓ = Compatible in Common Cover ✗ = Not Compatible in Common Cover

CAUTION

To avoid injury, wear proper Personal Protection Equipment (PPE) while assembling and installing the product, in particular gloves and eye protection.

SINGLE PUSH BUTTON WITH ONE CONTACT BLOCK – SEE FIGURE 3

- Install Push Button Operator to front side of the cover by threading it down tight to the cover or legend plate, if required. Operator comes with an assembled gasket as well as a separate legend plate gasket (required with legend plates - sits between legend plate and face of cover) that should be compressed after tightening. Operator to be torqued $\frac{1}{2} \pm \frac{1}{4}$ turns from when gasket(s) initially begin to compress.
- For S153 Option, position the lockout slots on the guard so that the lockout bar, hasp or lock does not interfere with the adjacent device and connect lockout bar chain under lower caution plate screw head (use longer screw that comes with operator), if applicable. The operator to be torqued $\frac{1}{2} \pm \frac{1}{4}$ turns, which allows proper orientation, yet maintains explosion-proof and sealing integrity, as applicable.
- On the inside of the cover, fasten the mounting block to the bearing thread. Orient the mounting block as shown in Figure 2, allowing the contact block(s) to be in the proper position based on number of contact blocks and operator type. Tighten the set screw to lock the push button assembly to the cover. See Torque Table.

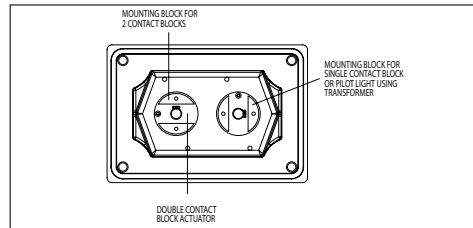

Figure 2. Mounting Block Orientation

- Assemble contact block(s) required per "Contact Block" section.

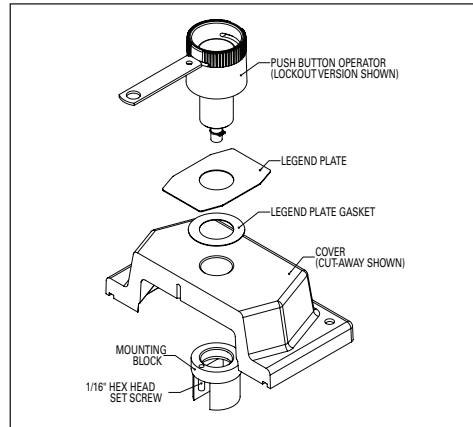

Figure 3. Assembly of Single Push Button Operator with One Contact Block

SINGLE PUSH BUTTON WITH TWO CONTACT BLOCKS – SEE FIGURE 4

- See "Single Push Button with One Contact Block" section instructions #1-#3.
- Using #6-32 screw and lock washer, fasten the double contact block actuator to the end of the push button shaft. See Torque Table.
- Fasten the mounting plate to the mounting block using the two #4-40 screws and lock washers provided. See Torque Table.
- See "Single Push Button with One Contact Block" section instruction #4.

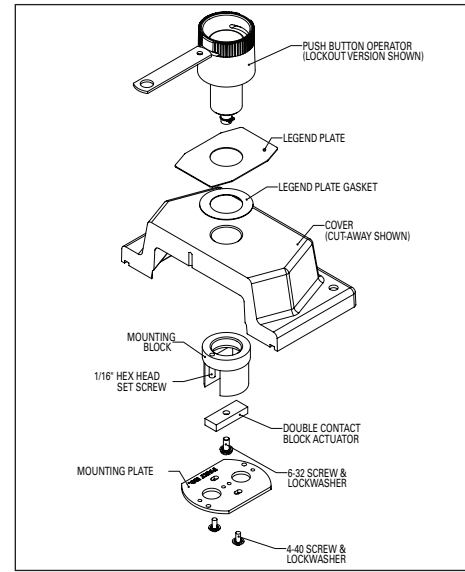

Figure 4. Assembly of Single Push Button Operator with Two Contact Blocks

MOMENTARY MUSHROOM HEAD PUSH BUTTON WITH ONE CONTACT BLOCK – SEE FIGURE 5

- See "Single Push Button with One Contact Block" section instructions #1, #3 and #4.

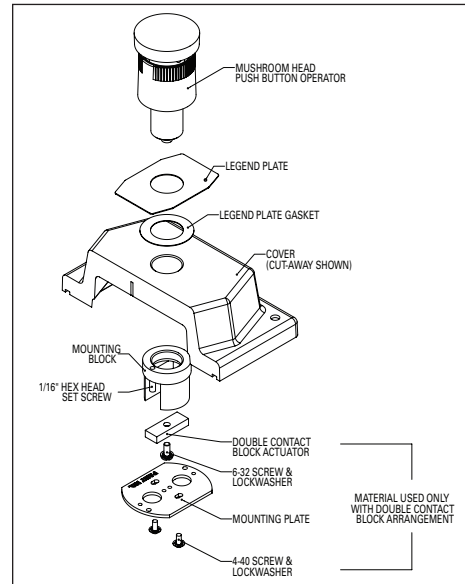

Figure 5. Assembly of Momentary Mushroom Head Push Button Operator

MOMENTARY MUSHROOM HEAD PUSH BUTTON WITH TWO CONTACT BLOCKS – SEE FIGURE 6

- See "Single Push Button with One Contact Block" section instructions #1 and #3.
- See "Single Push Button with Two Contact Blocks" section instructions #2 and #3.
- See "Single Push Button with One Contact Block" section instruction #4.

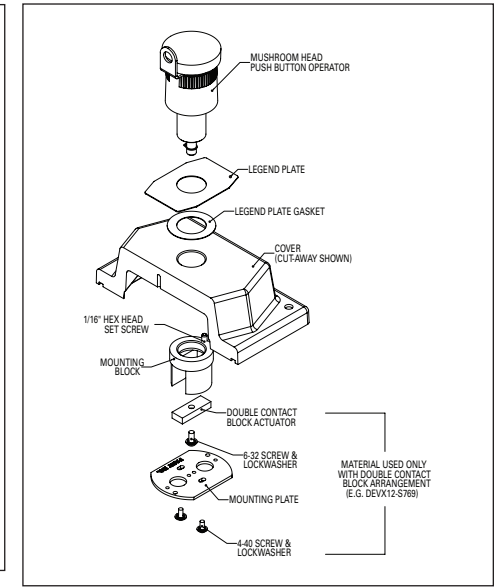

Figure 6. Assembly of Maintained Mushroom Head Push Button Operator

MAINTAINED MUSHROOM HEAD PUSH BUTTON WITH ONE CONTACT BLOCK – SEE FIGURE 6

- See "Single Push Button with One Contact Block" section instructions #1, #3 and #4.

MAINTAINED MUSHROOM HEAD PUSH BUTTON WITH TWO CONTACT BLOCKS – SEE FIGURE 6

- See "Single Push Button with One Contact Block" section instructions #1 and #3.
- See "Single Push Button with Two Contact Blocks" section instructions #2 and #3.
- See "Single Push Button with One Contact Block" section instruction #4.

DOUBLE PUSH BUTTON – SEE FIGURE 7

- Install double push button bearing to front side of the cover by threading it down tight to the cover or legend plate, if required. Operator comes with an assembled gasket as well as a separate legend plate gasket (required with legend plates - sits between legend plate and face of cover) that should be compressed after tightening. Operator to be torqued $\frac{1}{2} \pm \frac{1}{4}$ turns from when gasket(s) initially begin to compress.
- Using two #5-40 screws, fasten the guard to the face of the bearing. See Torque Table.
- Position the operator so that the buttons are vertically aligned (top and bottom). The operator to be torqued $\frac{1}{2} \pm \frac{1}{4}$ turns, which allows proper orientation, yet maintains explosion-proof and sealing integrity, as applicable.
- On the inside of the cover, fasten the mounting block to the bearing thread. Orient the mounting block as shown in Figure 2, allowing the contact block(s) to be in the proper position based on number of contact blocks and operator type. Tighten the set screw to lock the push button assembly to the cover. See Torque Table.
- From the inside of the cover, insert the two shafts into the bearing to pass thru to the inside of the guard.
- On the outside of the cover, in the guard, place spring around each shaft. Using two #6-32 flat head screws, fasten the buttons, as required, to the end of the shafts. See Torque Table.
- Fasten the mounting plate to the mounting block using the two #4-40 screws and lock washers provided. See Torque Table.
- Assemble contact block(s) required per "Contact Block" section.

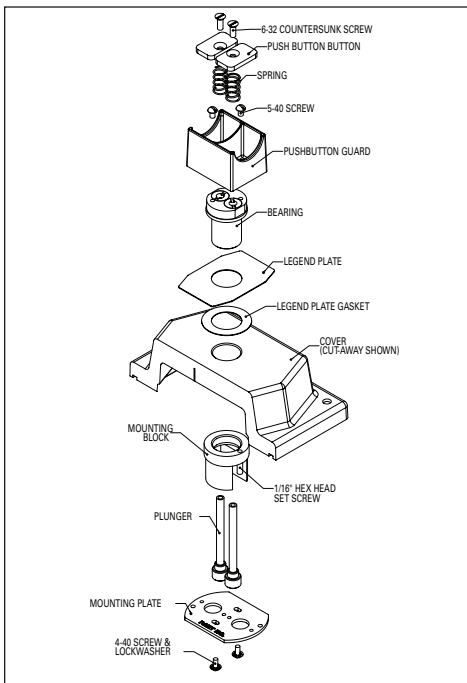

Figure 7. Assembly of Double Push Button Operator

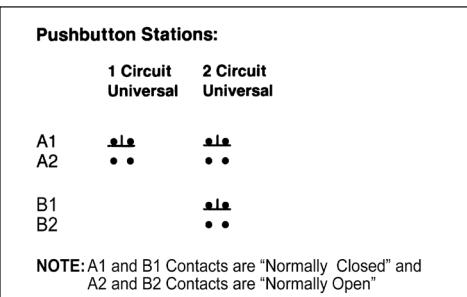

Figure 8. Wiring Diagram for Push Button Control Stations

SELECTOR SWITCH – SEE FIGURE 9

1. Install knob, bearing and shaft sub-assembly to the front side of the cover by threading it down tight to the cover or legend plate, if required. Operator comes with an assembled gasket as well as a separate legend plate gasket (required with legend plates - sits between legend plate and face of cover) that should be compressed after tightening. Operator to be torqued $\frac{1}{2} \pm \frac{1}{4}$ turns from when gasket(s) initially begin to compress.
2. On the inside of the cover, fasten the mounting block to the bearing thread.
3. Tighten the set screw to lock the operator to the cover. See Torque Table.
4. Orient the mounting plate on the cam module assembly so that the two flat sides are parallel with the long side of the cover.
5. Slide cam module onto shaft.
6. Fasten the cam module assembly to the cover using two #6-32 screws and lock washers. See Torque Table.
7. Assemble contact block(s) required per "Contact Block" section.
8. Orient the knob so that the indicating mark points to the appropriate position with full travel for the given selector switch. Tighten the #4-40 screw to fasten the knob in this proper position. See Torque Table.

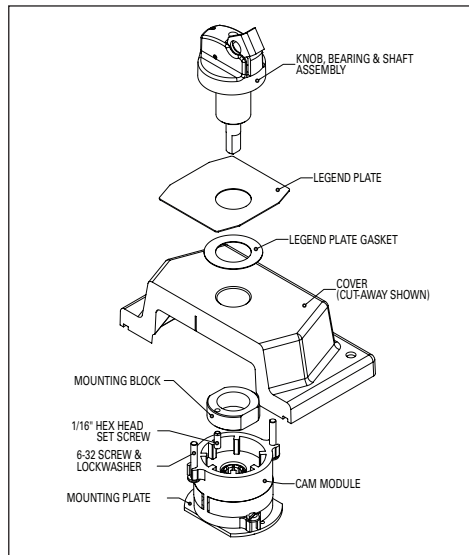

Figure 9. Assembly of Selector Switch

KEYED SELECTOR SWITCH – SEE FIGURE 10

1. See "Selector Switch" section instruction #1.
2. Temporarily mount the cam module assembly on the shaft and loosely fasten to the inside of the cover using two #6-32 screws and lock washers. See Torque Table.
3. Back out the bearing/shaft sub-assembly until key is removable in proper position(s).
4. Install lock housing tight and all the way down the bearing thread until it firmly contacts the gasket.

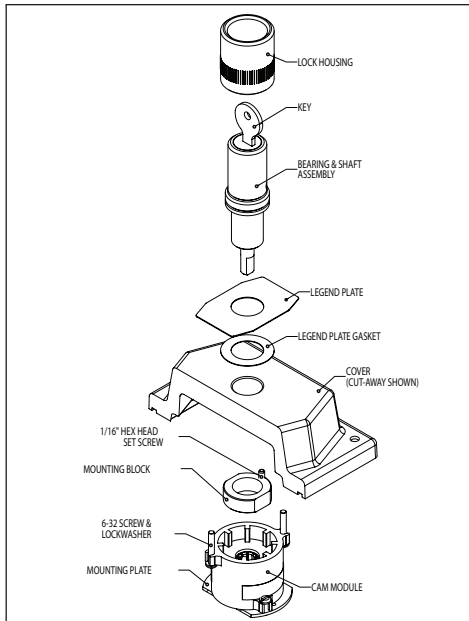

Figure 10. Assembly of Keyed Selector Switch

5. Check key removal and adjust bearing/shaft sub-assembly as required.
6. Remove cam module assembly. On the inside of the cover, fasten the mounting block to the bearing thread so that the mounting block is above flush with the shaft retaining ring.
7. See "Selector Switch" section instructions #3-#7.
8. Orient the bearing/shaft assembly so that the key points to the appropriate position with full travel for the given selector switch.

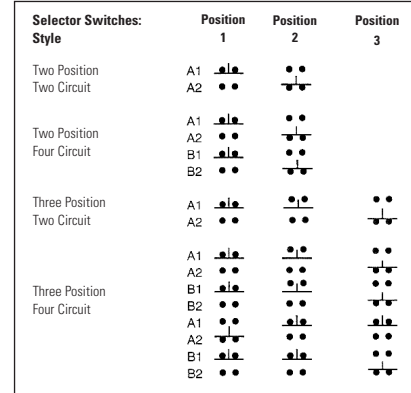

Figure 11. Selector Switch Contact Arrangement

CONTACT BLOCK – SEE FIGURE 12

1. Using the two #4-40 screws that come along with the contact block, fasten the contact block to either the mounting block or mounting plate, depending on operator type. See Torque Table.
2. Strip the insulation on each conductor wire by 3/8".
3. Insert the stripped wire leads into terminals, as required for the wiring system, and tighten. See Torque Table.

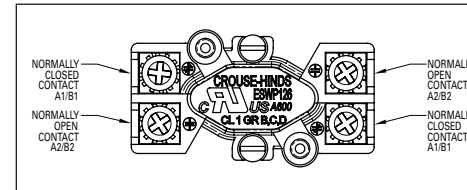

Figure 12. Contact Block

PILOT LIGHT – SEE FIGURE 13

1. Install pilot light assembly to the front side of the cover by threading it down tight to the cover or legend plate, if required. Operator comes with an assembled gasket as well as a separate legend plate gasket (required with legend plates - sits between legend plate and face of cover) that should be compressed after tightening. Operator to be torqued $\frac{1}{2} \pm \frac{1}{4}$ turns from when gasket(s) initially begin to compress.
2. On the inside of the cover, fasten the lock nut to the pilot light assembly thread.
3. Tighten the set screw to lock the push button assembly to the cover. See Torque Table.

PILOT LIGHT WITH TRANSFORMER – SEE FIGURE 13

1. See "Pilot Light" section instruction #1.
2. Fasten the mounting block to the pilot light assembly thread. Do not use the lock nut. Orient the mounting block as shown in Figure 2, so that the transformer does not interfere with adjacent devices.
3. See "Pilot Light" section instruction #3.
4. Mount the transformer to the mounting block using the #4-40 screw and lock washer. One of the holes in the mounting block is tapped to accept the mounting screw. Insert the mounting screw first through the clearance (untapped) hole. See Torque Table.
5. Connect both wire leads of the pilot light body to the secondary side of the transformer (white wires) using wire connectors provided. Black wires to be connected to the incoming power supply.

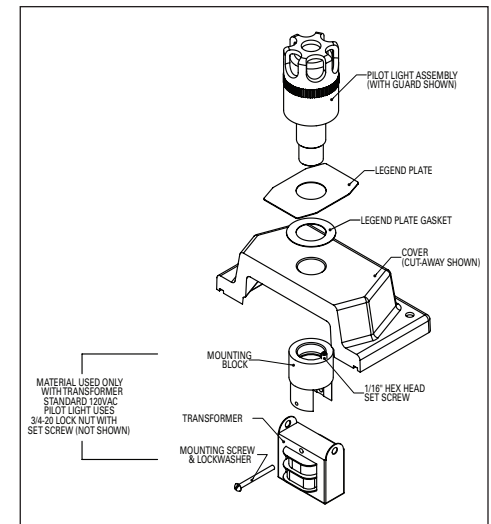

Figure 13. Assembly of Pilot Light

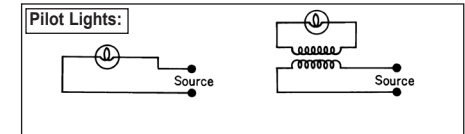

Figure 14. Wiring Diagram for Pilot Lights (Including Transformers)

Wire connector	Max. voltage	Pilot light usage
Gray (Ideal 71B)	300V	DEVX30 DEVX30 T2 primary
Orange (Ideal 73B)	600V	DEVX30 T2/T4/T5 secondary DEVX30 T4/T5 primary

MAINTENANCE



To prevent explosion and shock hazard, always disconnect power before opening the enclosure for inspection or service.

1. Perform visual, electrical and mechanical inspections on a regular basis. The environment and frequency of use should determine the frequency of inspection. However, it is recommended that checks be made at least once a year. We recommend an Electrical Preventive Maintenance Program as described in the National Fire Protection Association Bulletin NFPA No. 70B: Recommended Practice for Electrical Equipment Maintenance (www.nfpa.org).
2. Make sure cover screws are tight. Inspect all gaskets for damage. Ensure gaskets are fully seated in gasket grooves or in operator undercuts.
3. Clean cover and back box machined flange surfaces. Inspect machined flanges for any damage or corrosion.
4. Visually check for any undue heating evidenced by discoloration of wires or other components, damaged or worn parts or leakage evidenced by water or corrosion in the interior, as applicable.
5. Electrically check that all connections are clean, tight and contacts make or break, as required.
6. Mechanically check that all parts are properly assembled and that operating mechanisms move freely and operate as intended.

TECHNICAL DATA

Hazardous and Environmental Ratings

Cover	Back Box	Operator(s)	Hazardous Ratings	Environmental Ratings	Standard Temperature Ratings	Standard Conduit Seal Requirements (Cl. I, Div. 1)*	Extended Temperature Range**	Extended Temperature Range Conduit Seal Requirements (Cl. I, Div. 1)*
DS	EDS/EDSC EFS/EFSC	All DEVX	Cl. I, Div. 1 & 2, Gr. C,D	NEMA 3	-25°C to +40°C	None	-50°C to +60°C	Within 1.5"
			Cl. I, Div. 2, Gr. B					Not Allowed for EDS w/ GB Suffix
			Cl. I, Zones 1 & 2, IIA					
			Cl. I, Zone 2, IIB+H2					
Cl. II, Gr. E,F,G; Cl. III								
DSX	EDS/EDSC EFS/EFSC	All DEVX	Cl. I, Div. 1 & 2, Gr. B,C,D	NEMA 4X*** IP66	-40°C to +60°C	None	N/A	Within 18"
			Cl. I, Zone 1 & 2, IIA, IIB+H2					
			Cl. II, Gr. E,F,G; Cl. III					
			Cl. II, Gr. E,F,G; Cl. III					

*Seals are not required for Class I, Division 2.

**Only for single gang back boxes. Iron back boxes require "X" on conduit hub. No marking required for aluminum back boxes. Cannot be used with GB suffix.

***NEMA 4X only for aluminum back boxes. Iron back boxes limited to NEMA 4. DEVX with S847 option limited to NEMA 4.

Electrical Ratings

ESWP126*	1 N.O. and 1 N.C. Contact 10A, 600VAC, A600, P150
DEVX30	120V, 6W
DEVX30 LED	120V, 1.2W
DEVX30 S300	24V, 1.7W
DEVX30 LED S300	24V, .2-.6W
DEVX30 Gray Wire Connector	300V
DEVX30 Orange Wire Connector	600V
DEVX30 T2	240/120V Transformer
DEVX30 T4	480/120V Transformer
DEVX30 T5	600/120V Transformer

*Used on all DEVX operators except DEVX30 pilot lights

Agency Certifications

NEC	UL1203, UL121201, UL508
CEC	CSA C22.2 Nos. 14, 25, 213-17

Wire Range AWG

ESWP126 Contact Block	12-22			
DEVX30 Gray Wire Connectors 300V	1 #14	1 #14 w/1 #20 or #22	2 #18 w/1 #20	
	1 or 2 #16	1 #16 w/1 #18	2 #18 w/1 or 2 #22	
	1 #18 stranded	1 #16 w/1 or 2 #20	1 #20 w/1 to 4 #22	
	2 or 3 #18	1 #16 w/1 to 3 #22	2 #20 w/1 to 3 #22	
	2 or 4 #20	1 #16 w/1 #20 w/1 #18 or #20	3 #20 w/1 or 2 #22	
	2 #22 stranded	1 #18 w/1 to 3 #20	4 #20 w/1 #22	
	3 or 4 #22	1 #18 w/1 to 4 #22		
	5 #22 solid	1 or 2 #18 w/1 #20 w/1 #22		
	DEVX30 Orange Wire Connectors 600V	1 or 2 #14	1 #14 w/1 #16 w/1 #18	1 #16 w/1 #18 w/1 #22
		1 #16 stranded	1 #14 w/1 #16	1 #18 w/2 to 4 #20
2 #16		1 #16 w/1 or 2 #18	1 #18 w/ 3 or 4 #22	
1 #18 stranded		1 #16 w/1 to 3 #20 or #22	1 or 2 #18 w/1 #20 w/1 #22	
2 or 4 #18		2 #16 w/1 or 2 #20	2 #18 w/1 or 2 #20	
1 #14 w/1 or 2 #18		2 #16 w/1 to 3 #22	2#18 w/1 to 3 #22	
1 #14 w/1 to 3 #20		2 #16 w/1 #18	3 #18 w/1 #20 or #22	
1 #14 w/1 to 3 #22		1 or 2 #16 w/1 #20 w/1 #22		
Size wire based on application				

Weights lbs. (kg.)

(1) DS(X) Cover + (2) Device + Single Gang EDS	Aluminum Cover & Back Box	4.7 (2.1)
(2) DS(X) Covers + (4) Device + Double Gang EDS	Aluminum Cover & Back Box	8.8 (4.0)
(1) DS Cover + (2) Device + Single Gang EDS	Iron Cover & Back Box	9.9 (4.5)
(2) DS Covers + (4) Device + Double Gang EDS	Iron Cover & Back Box	19.2 (8.7)
(1) DS(X) Cover + (3) Device + 1-1/2 Gang EFD	Aluminum Cover & Back Box	7.6 (3.5)

Torques in.-lbs. (N-m)

DEVX Operators	1/2 ± 1/4 Turns*	All DEVX
ESWP126 Contact Block Terminals	15 (1.7)	All DEVX Except DEVX30 Pilot Lights
ESWP Contact Block Mounting Screws	2.1 (0.24)	All DEVX Except DEVX30 Pilot Lights
Mounting Block Set Screw	10 (1.2)	All DEVX
Double Contact Block Actuator Screw	9 (1.0)	All DEVX12
Mounting Plate Screws	5 (0.6)	All DEVX12
Handle Cap Screw	5 (0.6)	All DEVX42/43/44 Except S847 Option
Cam Module Mounting Screws	10 (1.2)	All DEVX42/43/44
Push Button Screws	10 (1.2)	DEVX22
Guard Screws	8 (0.9)	DEVX22
Transformer Screw	5 (0.6)	DEVX30 T2, T4 or T5
Cover Screws	60 (6.8)	All Enclosures
Ground Screw	18 (2.0)	All Enclosures

*Torque turns start when gasket(s) initially begin to compress.

Replacement Parts

Description	Catalog Number	Used On
Single Gang Flange Gasket	EDSX K1	DSX Single Gang Cover
Captive Cover Screw	EDSX K2	DSX Single Gang Cover
Long Captive Cover Screw	EDSX K3	DSX 1-1/2 Gang Cover
1-1/2 Gang Flange Gasket	EDSX K4	DSX 1-1/2 Gang Cover
Regular Cover Screw	EDS K1	DS Single Gang Cover w/ EDS Back Box
Long Cover Screw	EDS K2	DS 1-1/2 Gang Cover w/ EFD Back Box, DS Single Gang Cover w/ EFS Back Box
ESWP126 Contact Block	ESWP126	DEVX
Operator Gasket	DEVX K1	DEVX
Legend Plate Gasket	DEVX K2	DEVX
EDS, EDSC Back Box	See Catalog	ALL
EFS, EFSC Back Box	See Catalog	ALL
EFD, EFDC Back Box	See Catalog	ALL
DEVX	See Catalog	ALL
Legend Plate	See Catalog	ALL
DS(X) Cover	See Catalog	ALL

REPLACEMENT PARTS

Eaton's Crouse-Hinds series products are designed to provide years of reliable performance. However, should the need for replacement parts arise, they are available through your authorized Eaton's Crouse-Hinds distributor, your local Eaton's Crouse-Hinds representative or the Eaton's Crouse-Hinds Sales Service Department, 1201 Wolf Street, Syracuse, New York 13208, Phone 866-764-5454.

All statements, technical information and recommendations contained herein are based on information and tests we believe to be reliable. The accuracy or completeness thereof are not guaranteed. In accordance with Eaton's Crouse-Hinds Division's "Terms and Conditions of Sale", and since conditions of use are outside our control, the purchaser should determine the suitability of the product for his intended use and assumes all risk and liability whatsoever in connection therewith.

CONSERVE ESTAS INSTRUCCIONES PARA FUTURAS REFERENCIAS

APLICACIÓN

Las estaciones de control y los dispositivos de la serie FlexStation ofrecen una variedad de opciones de control mediante la combinación de los siguientes componentes modulares:

- Operadores
- Bloques de contactos
- Cubiertas
- Placas de inscripción
- Cajas traseras (cuerpos)

Las estaciones de control y los dispositivos de la serie FlexStation proporcionan flexibilidad para seleccionar y crear el tipo de estación de control en función de una aplicación determinada. Las estaciones FlexStation son adecuadas para su uso en interiores o exteriores en áreas peligrosas donde haya gases inflamables, vapores

o polvo combustible o que pueda estar presente. Consulte la tabla de calificaciones peligrosas y ambientales para obtener información detallada.

Las estaciones de control y los dispositivos de la serie FlexStation se utilizan junto con los motores de arranque magnético o los contactores para el control remoto de los motores y otros aparatos eléctricos. Las estaciones FlexStation con luces piloto también pueden indicar el estado del equipo o indicar visualmente que se ha realizado la función deseada.

Las estaciones de control y los dispositivos de la serie FlexStation son ideales para la instalación en refinerías de petróleo, instalaciones químicas, petroquímicas y de otros procesos industriales; instalaciones de procesamiento y almacenamiento de granos y otras aplicaciones industriales pesadas donde están presentes los peligros de Clase I, Clase II o Clase III.

INSTALACIÓN DE LA CAJA TRASERA

ADVERTENCIA

Para evitar el riesgo de explosiones y descargas eléctricas, la corriente eléctrica debe estar APAGADA antes y durante la instalación y el mantenimiento.

1. Seleccione una ubicación de montaje que tenga la fuerza y la rigidez adecuadas para sostener todos los dispositivos de control y el cableado que se requiere. En la Figura 1 se muestran las dimensiones de montaje para todas las cajas traseras EDS y EFS. Perfore y rosque orificios de montaje según sea necesario.

PRECAUCIÓN

Para evitar el riesgo de explosión, no se debe permitir que los martillos o las herramientas de apalancamiento dañen las superficies planas de la junta de conexión a tierra. No manipule las cubiertas de forma brusca ni las coloque sobre superficies que puedan dañar o rayar las superficies planas de la junta de conexión a tierra.

2. Apriete firmemente la caja trasera en la superficie de montaje y conecte el conducto según sea necesario.

AVISO: Para garantizar una instalación adecuada, la información de la ubicación peligrosa está marcada en la placa de identificación de cada dispositivo de control. Es posible que se requieran conexiones de sellado de conductos para cumplir con el NEC, además de cualquier otra norma aplicable. Revise las placas de identificación para obtener información específica sobre la instalación.

3. Tire los cables de alimentación en la caja trasera y déjelos lo suficientemente largos para las conexiones requeridas. Asegúrese de dejar una longitud de cable adicional para abrir la cubierta y hacer mantenimiento según se requiera.

ADVERTENCIA

Para evitar el riesgo de explosión, utilice solamente los dispositivos sellados en fábrica de la serie DEVX de Crouse-Hinds y los bloques de contactos ESWP126 con cubiertas de la serie DS y DSX y las cajas traseras de la serie EDS/EFB. No se permite instalar componentes ni dispositivos adicionales en el gabinete ni en el conjunto de cubierta.

ADVERTENCIA

Para evitar el riesgo de explosión, revise si hay polvo, suciedad u otro material extraño en las bridas maquinadas de la cubierta y la caja trasera. Verifique que todas las superficies estén limpias y libres de daños o corrosión antes del montaje. Las superficies deben asentarse completa y correctamente entre sí para proporcionar una junta adecuada a prueba de explosiones y de polvo. Si corresponde, asegúrese de que las juntas y las juntas tóricas estén limpias, libres de daños y se acoplen correctamente con una superficie limpia, sin daños ni corrosión.

4. Seleccione la cubierta apropiada y los operadores para el conjunto. Realice las conexiones eléctricas necesarias para el sistema de cableado determinado. Consulte las instrucciones específicas del montaje del operador y la figura para el operador determinado que se está montando. Se puede requerir el desmontaje de los componentes del operador. Consulte los diagramas de cableado del operador para obtener más detalles.
5. Una vez que el conjunto de la cubierta con sus operadores esté completamente armado, verifique el cableado con revisiones de continuidad. Además, verifique que no haya conexiones a tierra accidentales con un probador de resistencia. Verifique a los operadores para garantizar los funcionamientos mecánicos y eléctricos adecuados.
6. Monte el ensamble de la cubierta en la caja trasera con los tornillos de la cubierta. Apriete los tornillos de la cubierta a 60 in-lb.

ADVERTENCIA

Para evitar el riesgo de explosión, todas las aberturas del conducto no utilizadas deben estar obstruidas y los tapones deben tener un grosor mínimo de 1/8". Conecte las roscas para tener un mínimo de cinco roscas de conexión, con excepción de las aplicaciones del Grupo B donde las roscas rectas requieren un mínimo de siete roscas de conexión. No se deben agregar aberturas de conductos en el campo.

7. Instale los acoples de sellado de la serie EYS/EYD junto con el compuesto de sellado Chico de acuerdo con las instrucciones que se entregaron con el acople y el compuesto de sellado, según lo requerido en la tabla de clasificaciones ambientales y peligrosas.

Dimensiones de la caja trasera de EDS, EDSC, EFS y EFSC

UN ESPACIO, SERIE EDS

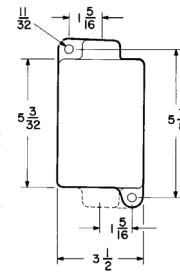

Tamaño de conducto	N.º cat. de extremo cerrado	N.º cat. de alimentación directa
1/2"	EDS171	EDSC171
3/4"	EDS271	EDSC271
1"	EDS371	EDSC371

VISTA LATERAL TÍPICA DEL CUERPO, SERIE EDS



Tamaño de conducto	N.º cat. de extremo cerrado	N.º cat. de alimentación directa	Dim. a	Dim. b
1/2"	EDS171	EDSC171	3/4	13/16
3/4"	EDS271	EDSC271	7/8	13/16
1"	EDS371	EDSC371	1	15/16

DOS ESPACIOS, SERIE EDS

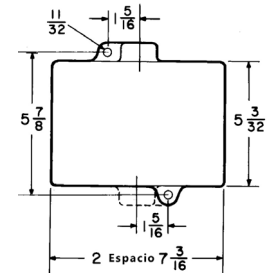

Tamaño de conducto	N.º cat. de extremo cerrado	N.º cat. de alimentación directa
1/2"	EDS172	EDSC172
3/4"	EDS272	EDSC272
1"	EDS372	EDSC372

VISTA LATERAL TÍPICA DEL CUERPO, SERIE EFS

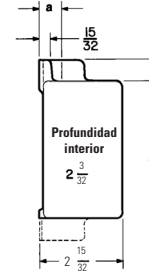

Tamaño de conducto	N.º cat. de extremo cerrado	N.º cat. de alimentación directa	Dim. a	Dim. b
1/2"	EFS171	EFSC171	1	15/16
3/4"	EFS271	EFSC271	1	15/16
1"	EFS371	EFSC371	1	15/16

UN ESPACIO, SERIE EFS

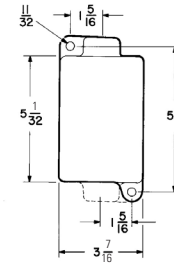

Tamaño de conducto	N.º cat. de extremo cerrado	N.º cat. de alimentación directa
1/2"	EFS171	EFSC171
3/4"	EFS271	EFSC271
1"	EFS371	EFSC371

COMPLETAMENTE ARMADO

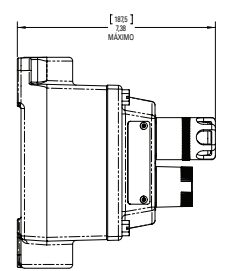

* Requiere reductores.

VISTA LATERAL TÍPICA DEL CUERPO DE LA SERIE EFD

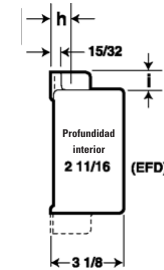

Tamaño de conducto	N.º cat. de extremo cerrado	N.º cat. de alimentación directa	Dim. h	Dim. i
1/2"	EFD1491 SA	EFD1491 SA	3/4	13/16
3/4"	EFD2491 SA	EFD2491 SA	7/8	13/16
1"	EFD3491 SA	EFD3491 SA	1	15/16

GRUPO 1-1/2 SERIE EFD

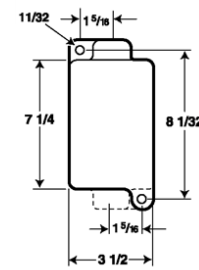

Tamaño de conducto	N.º cat. de extremo cerrado	N.º cat. de alimentación directa	Dim. h	Dim. i
1/2"	EFD1491 SA	EFD1491 SA	3/4	13/16
3/4"	EFD2491 SA	EFD2491 SA	7/8	13/16
1"	EFD3491 SA	EFD3491 SA	1	15/16

Figura 1. Planos dimensionales de la caja trasera

MONTAJE DE LOS OPERADORES

- En función de la caja trasera utilizada, seleccione la cubierta de tamaño adecuado (1, 2 o 3 operadores) para la aplicación.
- Según sea necesario, seleccione la placa de inscripción DL con las marcas o ventanas de marcación adecuadas. Oriente las placas de inscripción como desee. Nota: Cuando se proporcionan ventanas de marcación, son para el marcado en el campo por parte del usuario final.
- Seleccione los operadores necesarios para la aplicación determinada y móntelos en la cubierta según se detalla en las siguientes instrucciones.

PRECAUCIÓN

Para evitar el riesgo de descarga eléctrica, los operadores DEVX utilizados en las cajas traseras EFS deben usar solamente cubiertas marcadas en su interior con "0209875-1" (cubierta de hierro) o "0209875-2" (cubierta de aluminio).

Catálogo	Descripción	N.º de bloques de contactos (ESWP126)
DEVX11	Botón único, momentáneo	1
DEVX11 S111	Botón único, momentáneo, cabezal semiesférico	1
DEVX11 S153	Botón único, momentáneo, con bloqueo	1
DEVX11 S769	Botón único, establecido, cabezal semiesférico, con bloqueo	1
DEVX11R	Botón único, momentáneo, rojo	1
DEVX11G	Botón único, momentáneo, verde	1
DEVX12	Botón único, momentáneo	2
DEVX12 S111	Botón único, momentáneo, cabezal semiesférico	2
DEVX12 S153	Botón único, momentáneo, con bloqueo	2
DEVX12 S769	Botón único, establecido, cabezal semiesférico, con bloqueo	2
DEVX12R	Botón único, momentáneo, rojo	2
DEVX12G	Botón único, momentáneo, verde	2
DEVX22	Botón doble, momentáneo	2
DEVX22R	Botón doble, momentáneo, rojo	2
DEVX22G	Botón doble, momentáneo, verde	2
DEVX22RG	Botón doble, momentáneo, rojo y verde	2
DEVX22RR	Botón doble, momentáneo, dos rojos	2
DEVX22GG	Botón doble, momentáneo, dos verdes	2
DEVX42*	Interruptor selector de dos posiciones	1 o 2
DEVX43*	Interruptor selector de tres posiciones	1 o 2
DEVX44*	Interruptor selector de tres posiciones	2
DEVX42 S847*	Interruptor selector de dos posiciones, operado por llave	1 o 2
DEVX43 S847*	Interruptor selector de tres posiciones, operado por llave	1 o 2
DEVX44 S847*	Interruptor selector de tres posiciones, operado por llave	2
DEVX30*	Luz piloto	N/C

* Incluye todas las opciones de interruptor selector y luz piloto (por ejemplo, S634, S635, S842, J1, J3, J6, J10, J11, LED, S300, T2, T4, T5).

Los botones estándar son negros de manera predeterminada o no especificados.

Los botones con cabezal semiesférico son solo rojos.

Compatibilidad de DEVX 2 cubiertas de orificios	Descripción	N.º de catálogo	PB único con (1) CB		PB único con (2) CB		DBL PB	PL	PL con XFMR	SS
			DEVX11	DEVX11	DEVX12	DEVX11				
PB único con (1) CB	DEVX11		✓	✓	✓	✓	✓	✓	✓	✓
	DEVX11 S111		✓	✓	✓	✓	✓	✓	✓	✓
	DEVX11 S153		✓	✓	✓	✓	✓	✓	✓	✓
	DEVX11 S769		✓	✓	✓	✓	✓	✓	✓	✓
PB único con (2) CB	DEVX12		✓	✓	✓	✓	✓	✓	✓	✓
	DEVX12 S111		✓	✓	✓	✓	✓	✓	✓	✓
	DEVX12 S153		✓	✓	✓	✓	✓	✓	✓	✓
	DEVX12 S769		✓	✓	✓	✓	✓	✓	✓	✓
DBL PB	DEVX22		✓	✓	✓	✓	✓	✓	✓	✓
	DEVX30		✓	✓	✓	✓	✓	✓	✓	✓
PL con XFMR	DEVX30 T2/T4/T5		✓	✓	✓	✓	✓	✓	✓	✓
	DEVX42/43/44		✓	✓	✓	✓	✓	✓	✓	✓
Límites de la cubierta de orificio DEVX 3	DEVX12 & DEVX22 no se puede utilizar									
	Se pueden utilizar hasta (2) interruptores seleccionados DEVX42/43/44 en (2) orificios de cubierta adyacentes con (1) bloque de contactos por operador									
PB = Botón pulsador, PL = luz piloto, SS = interruptor selector, CB = bloque de contactos, DBL = Doble XFMR = transformador										
✓ = Compatible en la cubierta común ✗ = No es compatible en la cubierta común										

PRECAUCIÓN

Para evitar lesiones, utilice equipo de protección personal (EPP) adecuado durante el montaje e instalación del producto; en particular, guantes y protección ocular.

BOTÓN ÚNICO CON UN BLOQUE DE CONTACTOS: CONSULTE LA FIGURA 3

- Instale el botón pulsador del operador en el lado delantero de la cubierta enroscándolo hacia abajo hasta la cubierta o la placa de inscripción, si es necesario. El operador viene con una junta armada y una junta de placa de inscripción separada (necesaria con placas de inscripción; se asienta entre la placa de inscripción y la superficie de la cubierta) que se debe comprimir después de apretar. El operador debe apretar $1/2 \pm 1/4$ de vuelta desde el momento en que las juntas se comienzan a comprimir.
- Para la opción S153, coloque las ranuras de bloqueo en la protección de modo que la barra de bloqueo, el cerrojo o el candado no interfieran con el dispositivo adyacente y conecte la cadena de la barra de bloqueo debajo de la cabeza del tornillo de la placa de precaución inferior (utilice el tornillo más largo que viene con el operador), si corresponde. El operador debe apretar $1/2 \pm 1/4$ de vuelta, lo que permite una orientación adecuada, pero mantiene la integridad del sellado y una operación a prueba de explosiones, según corresponda.
- En el interior de la cubierta, fije el bloque de montaje a la rosca del cojinete. Oriente el bloque de montaje como se muestra en la Figura 2, permitiendo que los bloques de contactos estén en la posición correcta según la cantidad de bloques de contactos y el tipo de operador. Apriete el tornillo de ajuste para bloquear el conjunto del botón de presión en la cubierta. Consulte la tabla de torque.



Figura 2. Orientación del bloque de montaje

- Monte los bloques de contactos requeridos según la sección "Bloque de contactos".

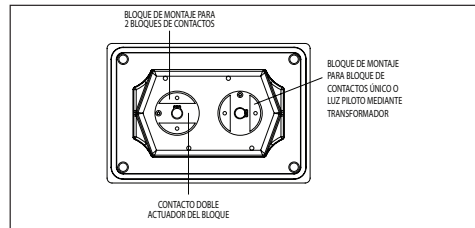

Figura 3. Montaje del operador con botón único y un bloque de contactos

BOTÓN ÚNICO CON DOS BLOQUES DE CONTACTOS: CONSULTE LA FIGURA 4

- Consulte las instrucciones de la sección "Botón único con un bloque de contactos" de la n.º 1 a la n.º 3.
- Con el tornillo n.º 6-32 y la arandela de seguridad, fije el actuador del bloque de contactos doble en el extremo del eje del botón pulsador. Consulte la tabla de torque.
- Fije la placa de montaje al bloque de montaje con los dos tornillos n.º 4-40 y las arandelas de seguridad proporcionadas. Consulte la tabla de torque.
- Consulte la instrucción n.º 4 de la sección "Botón único con un bloque de contactos".

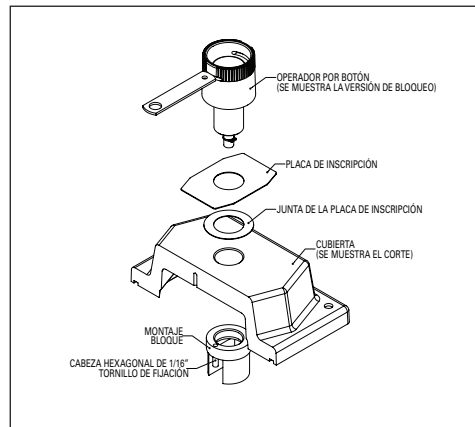

Figura 4.

Montaje del operador con un solo botón y dos bloques de contactos BOTÓN PULSADOR MOMENTÁNEO CON CABEZAL SEMIESFÉRICO CON UN BLOQUE DE CONTACTOS: CONSULTE LA FIGURA 5

- Consulte las instrucciones n.º 1, n.º 3 y n.º 4 de la sección "Botón único con un bloque de contactos".

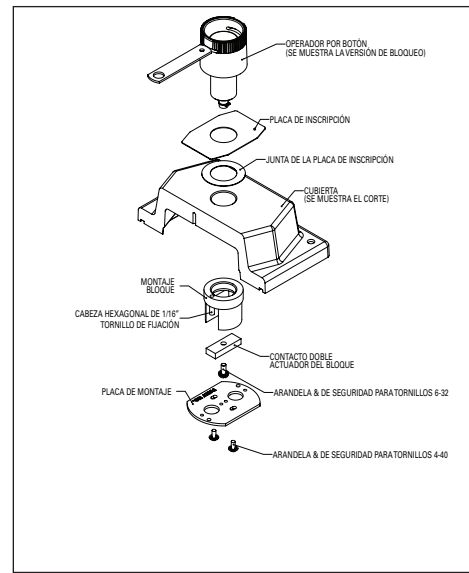

Figura 5.

Montaje del operador del botón pulsador con cabezal semiesférico momentáneo BOTÓN PULSADOR CON CABEZAL SEMIESFÉRICO MOMENTÁNEO Y DOS BLOQUES DE CONTACTOS: CONSULTE LA FIGURA 5

- Consulte las instrucciones n.º 1 y n.º 3 de la sección "Botón único con un bloque de contactos".
- Consulte las instrucciones n.º 2 y n.º 3 de la sección "Botón único con dos bloques de contactos".
- Consulte la instrucción n.º 4 de la sección "Botón único con un bloque de contactos".

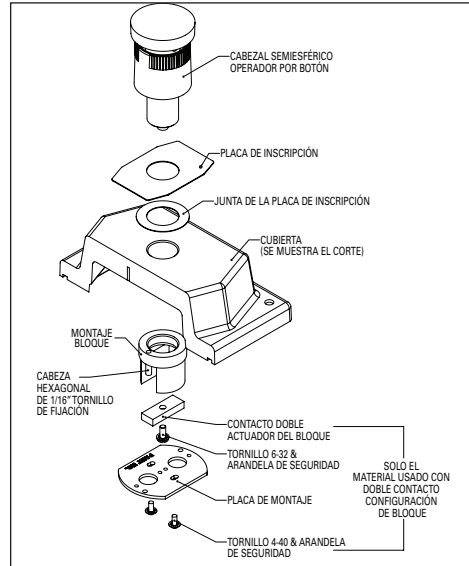

Figura 6.

Montaje del operador de botón pulsador con cabezal semiesférico mantenido

BOTÓN PULSADOR CON CABEZAL SEMIESFÉRICO CON UN BLOQUE DE CONTACTOS: CONSULTE LA FIGURA 6

- Consulte las instrucciones n.º 1, n.º 3 y n.º 4 de la sección "Botón único con un bloque de contactos".

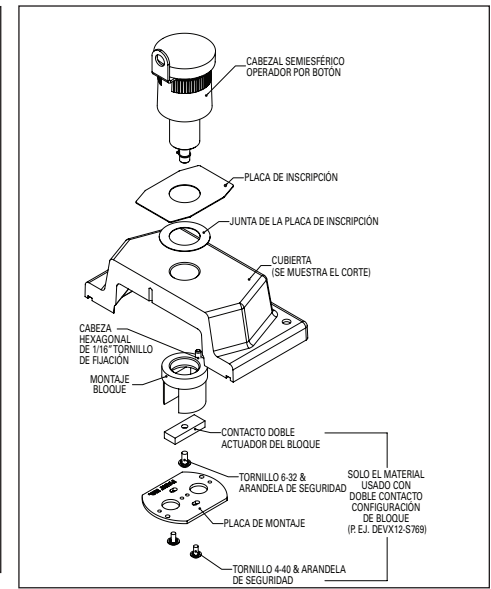
BOTÓN PULSADOR CON CABEZAL SEMIESFÉRICO MANTENIDO CON DOS BLOQUES DE CONTACTOS: CONSULTE LA FIGURA 6

- Consulte las instrucciones n.º 1 y n.º 3 de la sección "Botón único con un bloque de contactos".
- Consulte las instrucciones n.º 2 y n.º 3 de la sección "Botón único con dos bloques de contactos".
- Consulte la instrucción n.º 4 de la sección "Botón único con un bloque de contactos".

BOTÓN DOBLE: CONSULTE LA FIGURA 7

- Instale el cojinete de botón doble en el lado delantero de la cubierta enroscándolo hacia abajo hasta la cubierta o la placa de inscripción, si es necesario. El operador viene con una junta armada y una empaquetadura de placa de inscripción separada (necesaria con placas de inscripción; se asienta entre la placa de inscripción y la superficie de la cubierta) que se debe comprimir después de apretar. El operador debe apretar $1/2 \pm 1/4$ de vuelta desde el momento en que las juntas se comienzan a comprimir.
- Con dos tornillos n.º 5-40, fije el protector a la superficie del cojinete. Consulte la tabla de torque.
- El operador se debe posicionar de modo que los botones estén alineados verticalmente (superior e inferior). El operador debe apretar $1/2 \pm 1/4$ de vuelta, lo que permite una orientación adecuada, pero mantiene la integridad del sellado y una operación a prueba de explosiones, según corresponda.
- En el interior de la cubierta, fije el bloque de montaje a la rosca del cojinete. Oriente el bloque de montaje como se muestra en la Figura 2, permitiendo que los bloques de contactos estén en la posición correcta según la cantidad de bloques de contactos y el tipo de operador. Apriete el tornillo de ajuste para bloquear el conjunto del botón de presión en la cubierta. Consulte la tabla de torque.
- Desde el interior de la cubierta, inserte los dos ejes en el cojinete para pasar por el interior del protector.
- En la parte exterior de la cubierta, en el protector, coloque el resorte alrededor de cada eje. Con dos tornillos de cabeza plana n.º 6-32, fije los botones, según sea necesario, al extremo de los ejes. Consulte la tabla de torque.
- Fije la placa de montaje al bloque de montaje con los dos tornillos n.º 4-40 y las arandelas de seguridad proporcionadas. Consulte la tabla de torque.
- Monte los bloques de contactos requeridos según la sección "Bloque de contactos".



Figura 7. Montaje del operador con botón doble



Figura 9. Montaje del interruptor selector

INTERRUPTOR SELECTOR CON LLAVE: CONSULTE LA FIGURA 10

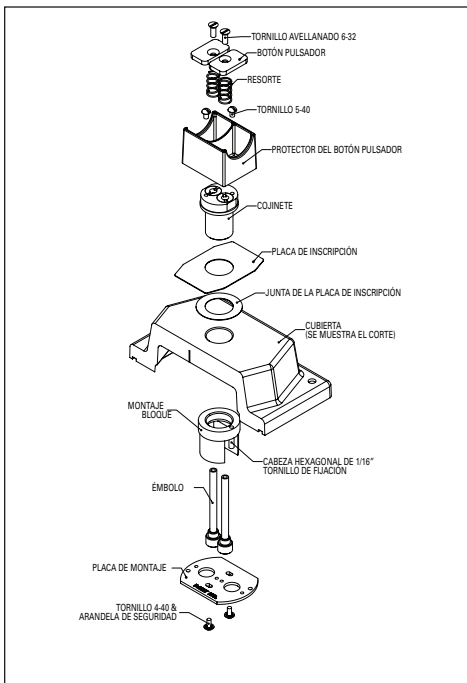
1. Consulte la instrucción n.º 1 de la sección "Interruptor selector".
2. Monte temporalmente el conjunto del módulo de leva en el eje y fíjelo sin apretar en el interior de la cubierta con dos tornillos n.º 6-32 y arandelas de seguridad. Consulte la tabla de torque.
3. Extraiga el subconjunto de cojinete/eje hasta que la chaveta se pueda extraer en la posición correcta.
4. Instale la cubierta de bloque de forma ajustada por toda la rosca del cojinete hasta que haga contacto firmemente con la junta.

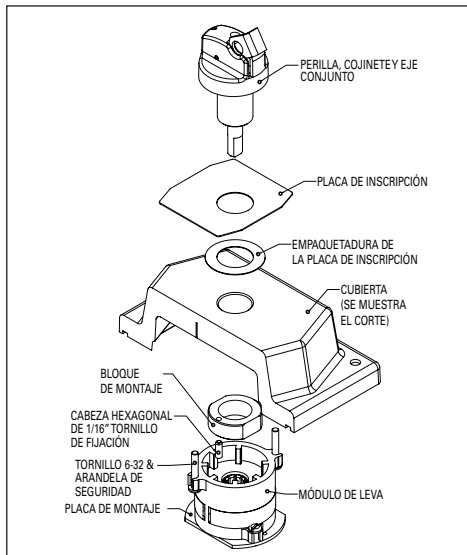

Figura 10. Montaje del interruptor selector con llave

Estaciones con botones:

	1 circuito universal	2 circuito universal
A1		
A2		
B1		
B2		

NOTA: Los contactos A1 y B1 están "normalmente cerrados" y los contactos A2 y B2 están "normalmente abiertos"

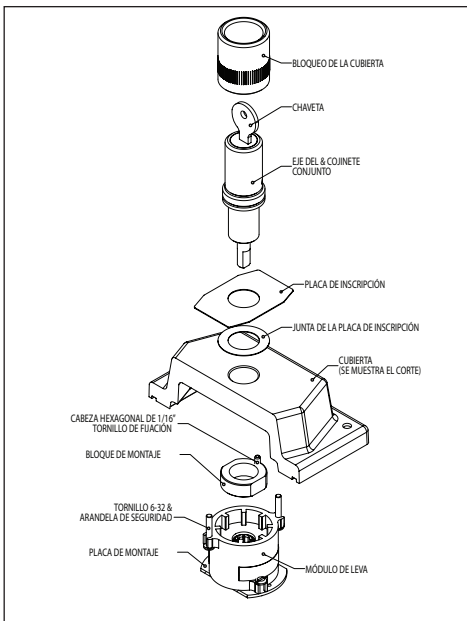
Figura 8. Diagrama de cableado para las estaciones de control de botones

INTERRUPTOR SELECTOR: CONSULTE LA FIGURA 9

1. Instale la perilla, el cojinete y el subconjunto de eje en el lado delantero de la cubierta enroscándolo firmemente hacia abajo en la cubierta o en la placa de inscripción, si es necesario. El operador viene con una junta armada y una junta de placa de inscripción separada (necesaria con placas de inscripción; se asienta entre la placa de inscripción y la superficie de la cubierta) que se debe comprimir después de apretar. El operador debe apretar $1/2 \pm 1/4$ de vuelta desde el momento en que las juntas se comienzan a comprimir.
2. En el interior de la cubierta, fije el bloque de montaje a la rosca del cojinete.
3. Apriete el tornillo de ajuste para bloquear al operador en la cubierta. Consulte la tabla de torque.
4. Oriente la placa de montaje en el conjunto del módulo de leva, de modo que los dos lados planos queden paralelos al lado largo de la cubierta.
5. Deslice el módulo de leva sobre el eje.
6. Fije el conjunto del módulo de leva a la cubierta con dos tornillos n.º 6-32 y arandelas de seguridad. Consulte la tabla de torque.
7. Monte los bloques de contactos requeridos según la sección "Bloque de contactos".
8. Oriente la perilla de modo que la marca indicadora apunte a la posición adecuada con el desplazamiento completo del interruptor selector determinado. Apriete el tornillo n.º 4-40 para fijar la perilla en esta posición correcta. Consulte la tabla de torque.

5. Compruebe la extracción de la chaveta y ajuste el subconjunto del cojinete/eje según sea necesario.
6. Quite el conjunto de módulo de leva. En el interior de la cubierta, fije el bloque de montaje a la rosca del cojinete, de modo que el bloque de montaje quede nivelado con el anillo de retención del eje.
7. Consulte las instrucciones de la sección "Interruptor selector" de la n.º 3 a la n.º 7.
8. Oriente el conjunto de cojinete/eje de modo que la chaveta apunte a la posición apropiada con el desplazamiento completo del interruptor selector determinado.

Interruptor selector	Posición 1	Posición 2	Posición 3
Estilo			
Dos posiciones	A1		
Dos circuitos	A2		
Dos posiciones	A1		
Cuatro circuitos	A2	B1	
Tres posiciones	A1		
Dos circuitos	A2		
Tres posiciones	A1		
Cuatro circuitos	A2	B1	
	B2		

Figura 11. Configuración de contacto del interruptor selector

BLOQUE DE CONTACTOS: CONSULTE LA FIGURA 12

1. Con los dos tornillos n.º 4-40 que vienen junto con el bloque de contactos, fije el bloque de contactos al bloque de montaje o a la placa de montaje, según el tipo de operador. Consulte la tabla de torque.
2. Quite el aislamiento de cada cable conductor unos 3/8".
3. Inserte los cables pelados en los terminales, según sea necesario, para el sistema de cableado y apriete. Consulte la tabla de torque.



Figura 12. Bloque de contactos

LUZ PILOTO: CONSULTE LA FIGURA 13

1. Instale el conjunto de luz piloto en el lado delantero de la cubierta enroscándolo hacia abajo hasta la cubierta o la placa de inscripción, si es necesario. El operador viene con una junta armada y una junta de placa de inscripción separada (necesaria con placas de inscripción; se asienta entre la placa de inscripción y la superficie de la cubierta) que se debe comprimir después de apretar. El operador debe apretar $1/2 \pm 1/4$ de vuelta desde el momento en que las juntas se comienzan a comprimir.
2. En el interior de la cubierta, fije la tuerca de bloqueo a la rosca del conjunto de luz piloto.
3. Apriete el tornillo de ajuste para bloquear el conjunto del botón de presión en la cubierta. Consulte la tabla de torque.

LUZ PILOTO CON TRANSFORMADOR: CONSULTE LA FIGURA 13

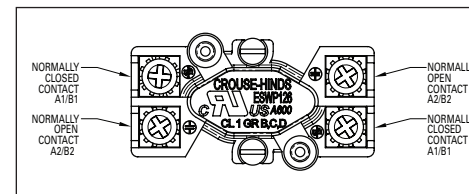
1. Consulte la instrucción n.º 1 de la sección "Luz piloto".
2. Fije el bloque de montaje a la rosca del conjunto de luces piloto. No utilice la tuerca de bloqueo. Oriente el bloque de montaje como se muestra en la Figura 2, de modo que el transformador no interfiera con los dispositivos adyacentes.
3. Consulte la instrucción n.º 3 de la sección "Luz piloto".
4. Monte el transformador en el bloque de montaje con el tornillo n.º 4-40 y la arandela de seguridad. A uno de los orificios del bloque de montaje se le hace rosca para que el tornillo de montaje pueda entrar. Inserte el tornillo de montaje primero a través del orificio de espacio libre (sin rosca). Consulte la tabla de torque.
5. Conecte ambos conductores de cables del cuerpo de la luz piloto al lado secundario del transformador (cables blancos) mediante los conectores de cable proporcionados. Cables negros para conectarse a la fuente de alimentación de entrada.



Figura 13. Montaje de la luz piloto



Figura 14.

Diagrama de cableado de las luces piloto (incluye los transformadores)

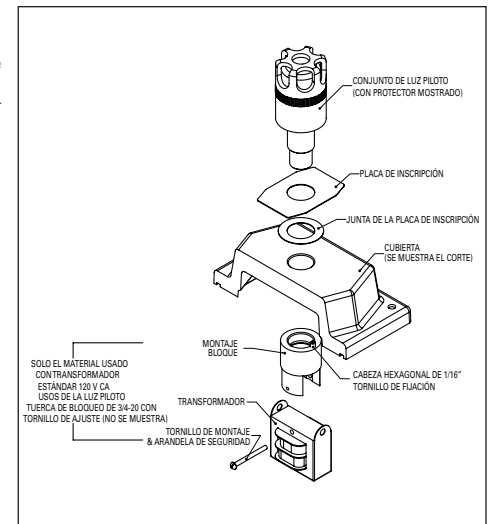
Conector de cable	Voltaje máximo	Uso de la luz piloto
Gris (Ideal 71B)	300 V	DEVX30 DEVX30 T2 primaria DEVX30 T2/T4/T5 secundaria
Naranja (Ideal 73B)	600 V	DEVX30 T4/T5 primaria

MANTENIMIENTO

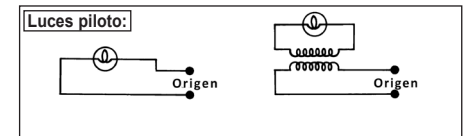
⚠ ADVERTENCIA

Para evitar explosiones y descargas eléctricas, desconecte siempre la alimentación antes de abrir el gabinete para realizar la inspección o el mantenimiento.

1. Realice inspecciones visuales, eléctricas y mecánicas de manera regular. El ambiente y la frecuencia de uso determinarán cuándo se debe realizar la inspección. Sin embargo, se recomienda que las inspecciones se realicen, al menos, una vez al año. Se recomienda un programa de mantenimiento preventivo eléctrico, según se describe en el Boletín de la Asociación Nacional de Protección Contra Incendios (National Fire Protection Association, NFPA) n.º 70B: Práctica recomendada para el mantenimiento del equipo eléctrico (www.nfpa.org)
2. Asegúrese de que los tornillos de la cubierta estén ajustados. Inspeccione todas las juntas para ver si están dañadas. Asegúrese de que las juntas estén completamente asentadas en las ranuras de las juntas o en las ranuras del operador.
3. Limpie las superficies de la cubierta y la brida maquinada de la caja trasera. Inspeccione las bridas maquinadas para ver si hay daños o corrosión.
4. Verifique visualmente en busca de evidencias de calentamiento indebido a causa de la decoloración de los cables u otros componentes, partes dañadas o usadas o derrame evidenciado por agua o corrosión en el interior, si corresponde.
5. Realice una verificación eléctrica para corroborar que todas las conexiones estén limpias y ajustadas y que los contactos se formen o rompan según sea necesario.
6. Realice una inspección mecánica para asegurarse de que todas las piezas se encuentren montadas de forma adecuada y de que los mecanismos de operación se muevan libremente y que funcionen de manera correcta.

DATOS TÉCNICOS

Clasificaciones ambientales y peligrosas

Cubierta	Caja trasera	Operadores	Clasificaciones peligrosas	Calificaciones ambientales	Clasificaciones de temperatura estándar	Estándar Requisitos de sellado de conducto (Cl. I, Div 1)*	Rango extendido de temperatura**	Requisitos de sellado del conducto de amplio rango de temperatura (Cl. I, Div 1)*
DS	EDS/EDSC	Todos los productos DEVX	Cl. I, Div 1 y 2, Gr. C, D	NEMA 3	De -25 °C a +40 °C	Ninguno	De -50 °C a +60 °C	Dentro de 1,5" para los EDS con sufijo GB
	Cl. I, Div 2, Gr. B		Ninguno para tamaño de cubo de 1/2" o 3/4"					Dentro de 18"
EFS/EFSC	Todos los productos DEVX a excepción de Todos los modelos DEVX30	Cl. I, Zonas 1 y 2, IIA		NEMA 4X***	De -40 °C a +60 °C	Ninguno	N/C	
		Cl. I, Zona 2, IIB+H2	IP66					
EFS/EFSC	Todos los productos DEVX	Cl. II, Gr. E,F,G; Cl. III		IP66	De -40 °C a +60 °C	Ninguno	N/C	N/C
		Cl. II, Gr. E,F,G; Cl. III						

* No se requieren sellos para la Clase I, División 2.

** Solo para cajas traseras de un solo espacio. Las cajas traseras de hierro requieren una "X" en el cubo del conducto. No es necesario marcar las cajas traseras de aluminio. No se puede utilizar con el sufijo GB.

*** NEMA 4X solo para cajas traseras de aluminio. Las cajas traseras de hierro están limitadas a NEMA 4. DEVX con opción S847 limitada a NEMA 4.

Calificaciones eléctricas

ESWP126*	1 N.O. (normalmente abierto) y 1 N.C. (normalmente cerrado) Contacto 10 A, 600 V CA, A600, P150
DEVX30	120 V, 6 W
LED de DEVX30	120 V, 1.2 W
DEVX30 S300	24 V, 1.7 W
LED S300 de DEVX30	24 V, de 0,2 a 6 W
Conector de cable gris DEVX30	300 V
Conector de cable naranja DEVX30	600 V
DEVX30 T2	Transformador de 240/120 V
DEVX30 T4	Transformador de 480/120 V
DEVX30 T5	Transformador de 600/120 V

* Se utiliza en todos los operadores DEVX excepto las luces piloto DEVX30

Certificaciones de agencias

NEC	UL1203, UL121201, UL508
CEC	CSA C22.2 n.º 14, 25, de 213 al 17

Rango de cables AWG

Bloque de contactos ESWP126	Rango de cables AWG		
	12-22		
Conectores de cable gris DEVX30 300 V	1 n.º 14	1 n.º 14 c/1 n.º 20 o n.º 22	2 n.º 18 c/1 n.º 20
	1 o 2 n.º 16	1 n.º 16 c/1 n.º 18	2 n.º 18 c/1 o 2 n.º 22
	1 n.º 18 trenzado	1 n.º 16 c/1 o 2 n.º 20	1 n.º 20 c/1 a 4 n.º 22
	2 o 3 n.º 18	1 n.º 16 c/1 a 3 n.º 22	2 n.º 20 c/1 a 3 n.º 22
	2 o 4 n.º 20	1 n.º 16 c/1 n.º 20 c/1 n.º 18 o n.º 20	3 n.º 20 c/1 o 2 n.º 22
	2 n.º 22 trenzado	1 n.º 18 c/1 a 3 n.º 20	4 n.º 20 c/1 n.º 22
	3 o 4 n.º 22	1 n.º 18 c/1 a 4 n.º 22	
	5 n.º 22 sólido	1 o 2 n.º 18 c/1 n.º 20 c/1 n.º 22	
	1 o 2 n.º 14	1 n.º 14 c/1 n.º 16 c/1 n.º 18	1 n.º 16 c/1 n.º 18 c/1 n.º 22
	1 n.º 16 trenzado	1 n.º 14 c/1 n.º 16	1 n.º 18 c/2 a 4 n.º 20
Conectores de cable naranja DEVX30 600 V	2 n.º 16	1 n.º 16 c/1 o 2 n.º 18	1 n.º 18 c/3 o 4 n.º 22
	1 n.º 18 trenzado	n.º 1 16 c/1 a 3 n.º 20 o n.º 22	1 o 2 n.º 18 c/1 n.º 20 c/1 n.º 22
	2 o 4 n.º 18	2 n.º 16 c/1 o 2 n.º 20	2 n.º 18 c/1 o 2 n.º 20
	1 n.º 14 c/1 o 2 n.º 18	2 n.º 16 c/1 a 3 n.º 22	2 n.º 18 c/1 a 3 n.º 22
	1 n.º 14 c/1 a 3 n.º 20	2 n.º 16 c/1 n.º 18	3 n.º 18 c/1 n.º 20 o n.º 22
	1 n.º 14 c/1 a 3 n.º 22	1 o 2 n.º 16 c/1 n.º 20 c/1 n.º 22	
	Cambie el tamaño del cable según la aplicación		

Peso en lb (kg)

(1) Cubierta DS(X) + (2) Dispositivo + EDS de un espacio	Caja trasera y cubierta de aluminio	4,7 (2,1)
(2) Cubiertas DS(X) + (4) Dispositivo + EDS de dos espacios	Caja trasera y cubierta de aluminio	8,8 (4,0)
(1) Cubierta DS + (2) Dispositivo + EDS de un espacio	Caja trasera y cubierta de hierro	9,9 (4,5)
(2) Cubierta DS + (4) Dispositivo + EDS de dos espacios	Caja trasera y cubierta de hierro	19,2 (8,7)
(1) Cubierta DS(X) + (3) Dispositivo + EFD de 1-1/2 espacio	Caja trasera y cubierta de aluminio	7,6 (3,5)

Torque in-lb (N-m)

Operadores DEVX	1/2 ± 1/4 vueltas*	Todos los productos DEVX
Terminales de bloque de contactos ESWP126	15 (1,7)	Todas las luces piloto DEVX excepto DEVX30
Tornillos de montaje del bloque de contactos del ESWP	2,1 (0,24)	Todas las luces piloto DEVX excepto DEVX30
Tornillo de ajuste del bloque de montaje	10 (1,2)	Todos los productos DEVX
Tornillo del actuador del bloque de contactos doble	9 (1,0)	Todos los DEVX12
Tornillos de la placa de montaje	5 (0,6)	Todos los DEVX12
Tornillo de cabeza con manilla	5 (0,6)	Todos los modelos DEVX42/43/44 excepto la opción S847
Tornillo de montaje de módulo de leva	10 (1,2)	Todos los DEVX42/43/44
Tornillos del botón pulsador	10 (1,2)	DEVX22
Tornillos de protección	8 (0,9)	DEVX22
Tornillo del transformador	5 (0,6)	DEVX30 T2, T4 o T5
Tornillos de la cubierta	60 (6,8)	Todos los alojamientos
Tornillo de conexión a tierra	18 (2,0)	Todos los alojamientos

* El torque comienza cuando las juntas comienzan a comprimirse.

Piezas de repuesto

Descripción	N.º de catálogo	Se utiliza en
Empaque de la brida de un espacio	EDSX K1	Cubierta DSX de un espacio
Tapa con tornillos cautivos	EDSX K2	Cubierta DSX de un espacio
Tapa con tornillos cautivos largos	EDSX K3	Cubierta DSX de 1-1/2 espacio
Junta de brida de 1-1/2 espacio	EDSX K4	Cubierta DSX de 1-1/2 espacio
Tornillo regular de la cubierta	EDS K1	Cubierta DS de un espacio con caja trasera EDS
Tornillo largo de la cubierta	EDS K2	Cubierta DS de 1-1/2 espacio con caja trasera EFD, cubierta DS de un espacio con caja trasera EFS
Bloque de contactos ESWP126	ESWP126	DEVX
Junta del operador	DEVX K1	DEVX
Junta de la placa de inscripción	DEVX K2	DEVX
Caja trasera EDS, EDSC	Consulte el catálogo	TODO
Caja trasera EFS, EFSC	Consulte el catálogo	TODO
Caja trasera EFD, EFDC	Consulte el catálogo	TODO
DEVX	Consulte el catálogo	TODO
Placa de inscripción	Consulte el catálogo	TODO
Cubierta DS(X)	Consulte el catálogo	TODO

PIEZAS DE REPUESTO

Los productos de la serie Crouse-Hinds de Eaton están diseñados para proporcionar años de funcionamiento confiable. Sin embargo, si necesita piezas de repuesto, están disponibles a través de su distribuidor autorizado de Crouse-Hinds de Eaton, su representante local de Crouse-Hinds de Eaton o el Departamento de Servicio de Ventas de Crouse-Hinds de Eaton, 1201 Wolf Street, Syracuse, Nueva York 13208, teléfono 866-764-5454.

Todas las declaraciones, la información técnica y las recomendaciones contenidas en el presente se basan en información y pruebas que creemos que son confiables. No se garantiza que las mismas sean precisas o estén completas. De acuerdo con los "Términos y Condiciones de Venta" de la división Crouse-Hinds de Eaton, y dado que las condiciones de uso se encuentran fuera de nuestro control, el comprador debe determinar la idoneidad del producto para su uso indicado y asume todos los riesgos y responsabilidades al respecto.

Postes de commande de série FlexStation™

Informations relatives à l'installation et à l'entretien

CONSERVER CES INSTRUCTIONS À TITRE DE RÉFÉRENCE

UTILISATION

Les postes et dispositifs de commande de série FlexStation offrent une variété d'options de commande en combinant les composants modulaires suivants :

- Commandes
- Blocs de contacts
- Couverts
- Plaques signalétiques
- Boîtiers arrière (corps)

Les postes de commande et les dispositifs de la série FlexStation offrent la possibilité de sélectionner et de construire le type de poste de commande en fonction d'une application donnée. Les postes FlexStation peuvent être utilisés à l'intérieur ou à l'extérieur dans des zones dangereuses où des gaz inflammables, des vapeurs ou des

poussières combustibles sont présents ou susceptibles de l'être. Consulter le tableau des cotes de danger et d'environnement pour obtenir des renseignements détaillés.

Les postes et dispositifs de commande de série FlexStation sont utilisés en conjonction avec des démarreurs ou contacteurs magnétiques pour la commande à distance des moteurs et autres appareils électriques. Les postes FlexStation équipés de voyants lumineux peuvent également indiquer l'état de l'équipement ou signaler visuellement que la fonction souhaitée a été exécutée.

Les postes et dispositifs de commande de série FlexStation sont idéaux pour être installés dans les raffineries de pétrole, les installations chimiques, pétrochimiques et autres installations de traitement industriel, les installations de traitement et de stockage des céréales et d'autres applications industrielles lourdes où des risques de classe I, II ou III sont présents.

INSTALLATION DU BOÎTIER ARRIÈRE

AVERTISSEMENT

Pour éviter tout risque d'explosion et d'électrocution, l'alimentation électrique doit être COUPÉE avant et pendant l'installation et l'entretien.

1. Choisir un emplacement de montage qui sera assez résistant et rigide pour supporter tous les dispositifs de commande et les câbles. La figure 1 montre les dimensions de montage de tous les boîtiers arrière EDS et EFS. Percer et tarauder les trous de montage, au besoin.

MISE EN GARDE

Pour éviter les risques d'explosion, l'utilisation de marteaux ou d'outils-levers n'est pas permise, puisque cela pourrait endommager la surface des joints rodés. Ne pas manipuler les couvercles avec négligence et ne pas les placer sur des surfaces qui pourraient endommager ou égratigner les surfaces planes des joints rodés.

2. Fixer solidement le boîtier arrière à la surface de montage, puis raccorder le conduit au besoin.

AVERTISSEMENT : Pour assurer une installation adéquate, les renseignements sur les emplacements dangereux sont indiqués sur la plaque signalétique de chaque dispositif de commande. Des raccords d'étanchéité de conduit peuvent être requis pour se conformer au NEC ou à toute autre norme applicable. Passer en revue les plaques signalétiques pour obtenir des renseignements précis sur l'installation.

3. Tirer les fils d'alimentation dans le boîtier arrière, en prévoyant suffisamment de jeu pour les connexions requises. S'assurer de laisser une longueur de fil supplémentaire pour ouvrir le couvercle et effectuer l'entretien au besoin.

AVERTISSEMENT

Pour éviter les risques d'explosion, utiliser seulement les dispositifs de série DEVX scellés en usine de Crouse-Hinds et les blocs de contacts ESWP126 avec couvercles des séries DS/DSX et les boîtiers arrière des séries EDS/EFS. Aucun composant ou dispositif supplémentaire ne peut être installé dans le boîtier ou le couvercle.

AVERTISSEMENT

Pour éviter les risques d'explosion, vérifier l'absence de saleté, de débris ou d'autres corps étrangers sur les brides usinées du couvercle et du boîtier arrière. Avant l'assemblage, vérifier que chaque surface est propre et exempte de dommages ou de corrosion. Les surfaces doivent être bien appuyées les unes contre les autres pour assurer un joint étanche aux explosions et à l'allumage des poussières. S'il y a lieu, s'assurer que les joints d'étanchéité et les joints toriques sont propres, exempts de dommages et bien joints avec une surface propre, sans dommage ni corrosion.

4. Sélectionner le couvercle approprié et la ou les commandes pour l'assemblage. Établir les connexions électriques requises pour le système de câblage donné. Se reporter aux instructions d'assemblage et à la figure spécifiques aux commandes à assembler. Le démontage des composants de commandes peut être nécessaire. Se reporter aux schémas de câblage de commande pour plus de détails.
5. Une fois le montage du couvercle et des commandes effectué, vérifier le câblage en confirmant la continuité. De plus, vérifier au moyen d'un testeur de résistance qu'il n'y a aucune connexion de mise à la terre involontaire. Vérifier les commandes pour s'assurer du bon fonctionnement mécanique de même qu'électrique.
6. Fixer le couvercle au boîtier arrière à l'aide des vis du couvercle. Serrer les vis du couvercle au couple de 6,8 N.m (60 po-lb).

AVERTISSEMENT

Pour éviter les risques d'explosion, toutes les ouvertures de conduit inutilisées doivent être obstruées par des bouchons d'une épaisseur d'au moins 3,2 mm (1/8 po). Les filets de bouchon doivent comporter au moins cinq filets d'engagement, sauf pour les applications du groupe B où les filets droits nécessitent un engagement minimum de sept filets. Aucune ouverture de conduit ne doit être ajoutée sur le terrain.

7. Installer les raccords d'étanchéité des séries EYS/EYD ainsi que le composé d'étanchéité Chico conformément aux instructions fournies avec le raccord et le produit d'étanchéité et conformément au tableau des cotes de danger et d'environnement.

Dimensions des boîtiers arrière EDS, EDSC, EFS et EFSC

SÉRIE EDS SIMPLE

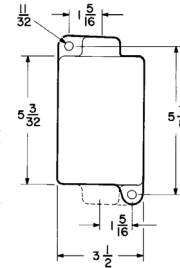

Taille du plot	Bout mort (n° de cat.)	Conn. alim. (n° de cat.) #
1/2 po*	EDS171	EDSC171
3/4 po	EDS271	EDSC271
1 po	EDS371	EDSC371

SÉRIE EDS – VUE LATÉRALE DE BOÎTIER TYPIQUE

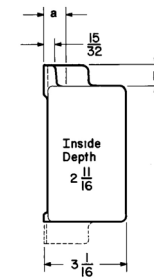

Taille du plot	Bout mort (n° de cat.)	Conn. alim. (n° de cat.)	Dim. a	Dim. b
1/2 po*	EDS171	EDSC171	3/4	13/16
3/4 po	EDS271	EDSC271	7/8	13/16
1 po	EDS371	EDSC371	1	15/16

SÉRIE EDS DOUBLE

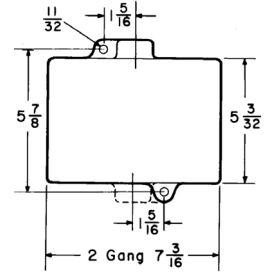

Taille du plot	Bout mort (n° de cat.)	Conn. alim. (n° de cat.)
1/2 po*	EDS172	EDSC172
3/4 po	EDS272	EDSC272
1 po	EDS372	EDSC372

SÉRIE EFS – VUE LATÉRALE DE BOÎTIER TYPIQUE

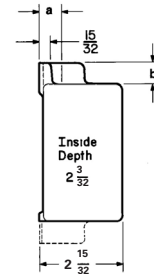

Taille du plot	Bout mort (n° de cat.)	Conn. alim. (n° de cat.)	Dim. a	Dim. b
1/2 po*	EFS171	EFSC171	1	15/16
3/4 po	EFS271	EFSC271	1	15/16
1 po	EFS371	EFSC371	1	15/16

* Réducteurs requis.

SÉRIE EFS SIMPLE

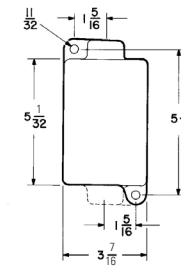

Taille du plot	Bout mort (n° de cat.)	Conn. alim. (n° de cat.) #
1/2 po*	EFS171	EFSC171
3/4 po	EFS271	EFSC271
1 po	EFS371	EFSC371

ENTIÈREMENT ASSEMBLÉE

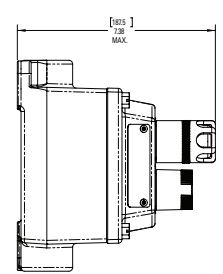

SÉRIE EFD – VUE LATÉRALE DE BOÎTIER TYPIQUE

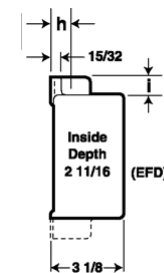

Taille du plot	Bout mort (n° de cat.)	Conn. alim. (n° de cat.)	Dim. h	Dim. i
1/2 po	EFD1491 SA	EFD1491 SA	3/4	13/16
3/4 po	EFD2491 SA	EFD2491 SA	7/8	13/16
1 po	EFD3491 SA	EFD3491 SA	1	15/16

SÉRIE EFD 1 1/2

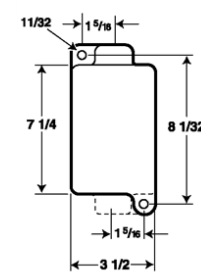

Taille du plot	Bout mort (n° de cat.)	Conn. alim. (n° de cat.)	Dim. h	Dim. i
1/2 po	EFD1491 SA	EFD1491 SA	3/4	13/16
3/4 po	EFD2491 SA	EFD2491 SA	7/8	13/16
1 po	EFD3491 SA	EFD3491 SA	1	15/16

Figure 1. Schémas dimensionnels des boîtiers arrière

ASSEMBLAGE DES COMMANDES

- En fonction du boîtier arrière utilisé, sélectionner le couvercle de taille appropriée (1, 2 ou 3 commandes) pour l'application.
- Selon les besoins, sélectionner la plaque signalétique DL avec les marquages ou les fenêtres de marquage appropriés. Orienter les plaques signalétiques comme désiré. Remarque : Lorsque des fenêtres de marquage sont fournies, elles sont destinées au marquage sur le terrain par l'utilisateur final.
- Sélectionner la ou les commandes requises pour l'application donnée et les assembler au couvercle comme indiqué dans les instructions suivantes.

MISE EN GARDE

Pour éviter tout risque d'électrocution, les commandes DEVX utilisées avec des boîtiers arrière EFS doivent seulement utiliser les couvercles marqués intérieurement « 0209875-1 » (couvercle en fer) ou « 0209875-2 » (couvercle en aluminium).

N° de catalogue	Description	Nombre de blocs de contacts (ESWP126)
DEVX11	Bouton-poussoir simple, momentané	1
DEVX11 S111	Bouton-poussoir simple, momentané, à tête en forme de champignon	1
DEVX11 S153	Bouton-poussoir simple, momentané, sans verrouillage	1
DEVX11 S769	Bouton-poussoir simple, maintenu, à tête en forme de champignon, avec verrouillage	1
DEVX11R	Bouton-poussoir simple, momentané, rouge	1
DEVX11G	Bouton-poussoir simple, momentané, vert	1
DEVX12	Bouton-poussoir simple, momentané	2
DEVX12 S111	Bouton-poussoir simple, momentané, à tête en forme de champignon	2
DEVX12 S153	Bouton-poussoir simple, momentané, sans verrouillage	2
DEVX12 S769	Bouton-poussoir simple, maintenu, à tête en forme de champignon, avec verrouillage	2
DEVX12R	Bouton-poussoir simple, momentané, rouge	2
DEVX12G	Bouton-poussoir simple, momentané, vert	2
DEVX22	Bouton-poussoir double, momentané	2
DEVX22R	Bouton-poussoir double, momentané, rouge	2
DEVX22G	Bouton-poussoir double, momentané, vert	2
DEVX22RG	Bouton-poussoir double, momentané, rouge et vert	2
DEVX22RR	Bouton-poussoir double, momentané, deux rouges	2
DEVX22GG	Bouton-poussoir double, momentané, deux verts	2
DEVX42*	Commutateur de sélection à deux positions	1 ou 2
DEVX43*	Commutateur de sélection à trois positions	1 ou 2
DEVX44*	Commutateur de sélection à trois positions	2
DEVX42 S847*	Commutateur de sélection à deux positions, à clé	1 ou 2
DEVX43 S847*	Commutateur de sélection à trois positions, à clé	1 ou 2
DEVX44 S847*	Commutateur de sélection à trois positions, à clé	2
DEVX30*	Voyant lumineux	S.O.

*Comprend toutes les options de commutateur de sélection et de voyant lumineux (p. ex., S634, S635, S842, J1, J3, J6, J10, J11, LED, S300, T2, T4, T5).
Les boutons-poussoirs standard sont noirs par défaut ou non spécifiés.
Les boutons-poussoirs à tête en forme de champignon sont seulement rouges.

Description	Numéro de catalogue	BP simple avec (1) CC		BP simple avec (2) CC		BPI DBL	VL	VL avec XFMR	SS
		DEVX11	DEVX11 S111	DEVX12	DEVX12 S111				
BP simple avec (1) CC	DEVX11	✓	✓	✓	✓	✓	✓	✓	✓
	DEVX11 S111	✓	✓	✓	✓	✓	✓	✓	✓
	DEVX11 S153	✓	✓	✓	✓	✓	✓	✓	✓
	DEVX11 S769	✓	✓	✓	✓	✓	✓	✓	✓
BP simple avec (2) CC	DEVX12	✓	✓	✓	✓	✓	✓	✓	✓
	DEVX12 S111	✓	✓	✓	✓	✓	✓	✓	✓
	DEVX12 S153	✓	✓	✓	✓	✓	✓	✓	✓
	DEVX12 S769	✓	✓	✓	✓	✓	✓	✓	✓
BP DBL	DEVX22	✓	✓	✓	✓	✓	✓	✓	✓
VL	DEVX30	✓	✓	✓	✓	✓	✓	✓	✓
VL avec XFMR	DEVX30 T2/T4/T5	✓	✓	✓	✓	✓	✓	✓	✓
SS	DEVX42/43/44	✓	✓	✓	✓	✓	✓	✓	✓

Limitations du couvercle à 3 trous DEVX
DEVX12 et DEVX22 ne peuvent pas être utilisés
Jusqu'à (2) commutateurs de sélection DEVX42/43/44 peuvent être utilisés dans (2) trous de couvercle adjacents avec (1) bloc de contacts par commande.

BP = bouton-poussoir, VL = voyant lumineux, CS = commutateur de sélection, BC = bloc de contacts, DBL = Double XFMR = Transformateur
✓ = Compatible en couvercle commun, ✗ = Non compatible en couvercle commun

MISE EN GARDE

Pour éviter toute blessure, porter un équipement de protection individuelle (EPI) approprié lors de l'assemblage et de l'installation du produit, en particulier des gants et des lunettes de protection.

BOUTON-POUSSOIR SIMPLE AVEC UN BLOC DE CONTACTS – SE REPORTER À LA FIGURE 3

- Installer la commande à bouton-poussoir sur la face avant du couvercle en la vissant serrée jusqu'au couvercle ou jusqu'à la plaque signalétique, le cas échéant. La commande comprend un joint assemblé ainsi qu'un joint séparé pour la plaque signalétique (requis avec les plaques signalétiques – se trouve entre la plaque signalétique et la face du couvercle) qui doit être comprimé après le serrage. La commande doit être serrée de $1/2 \pm 1/4$ tour à partir du moment où le ou les joints commencent à se comprimer.
- Pour l'option S153, positionnez les fentes de verrouillage sur la protection de sorte que la barre de verrouillage, le morillon ou le verrou n'interfèrent pas avec l'appareil adjacent et connectez la chaîne de la barre de verrouillage sous la tête de vis de la plaque d'avertissement inférieure (utilisez une vis longue fournie avec l'opérateur, le cas échéant). La commande doit être serrée de $1/2 \pm 1/4$ tour, ce qui permet une orientation correcte, tout en maintenant l'intégrité de l'antidéflagration et de l'étanchéité, selon le cas.
- Sur la face intérieure du couvercle, fixer le bloc de montage au filetage du roulement. Orienter le bloc de montage comme indiqué sur la figure 2, en permettant au(x) bloc(s) de contacts d'être dans la position appropriée en fonction du nombre de blocs de contacts et du type de commande. Serrer la vis de blocage pour verrouiller le bouton-poussoir sur le couvercle. Se reporter au Tableau des couples de serrage.

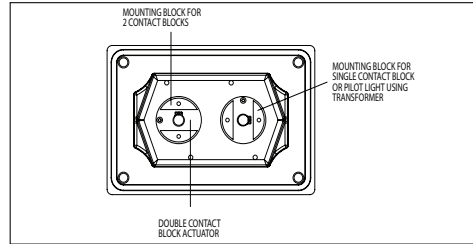

Figure 2. Orientation du bloc de montage

- Assembler le ou les blocs de contacts requis selon la section « Bloc de contacts ».

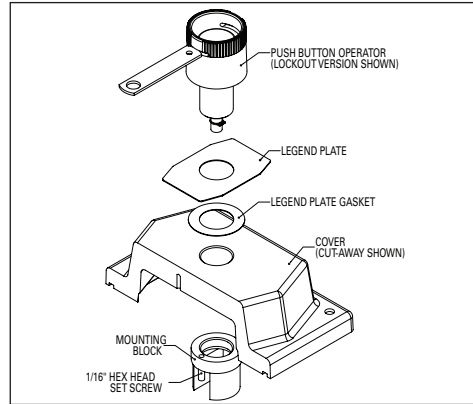

Figure 3.

Assemblage d'une commande à bouton-poussoir simple avec un bloc de contacts

BOUTON-POUSSOIR SIMPLE AVEC DEUX BLOCS DE CONTACTS – SE REPORTER À LA FIGURE 4

- Se reporter aux instructions 1 à 3 de la section « Bouton-poussoir simple avec un bloc de contacts ».
- À l'aide d'une vis n° 6-32 et d'une rondelle de blocage, fixer l'actionneur du bloc de contacts double à l'extrémité de l'arbre du bouton-poussoir. Se reporter au Tableau des couples de serrage.
- Fixer la plaque de montage au bloc de montage à l'aide des deux vis n° 4-40 et des rondelles de blocage fournies. Se reporter au Tableau des couples de serrage.
- Se reporter à l'instruction 4 de la section « Bouton-poussoir simple avec un bloc de contacts ».

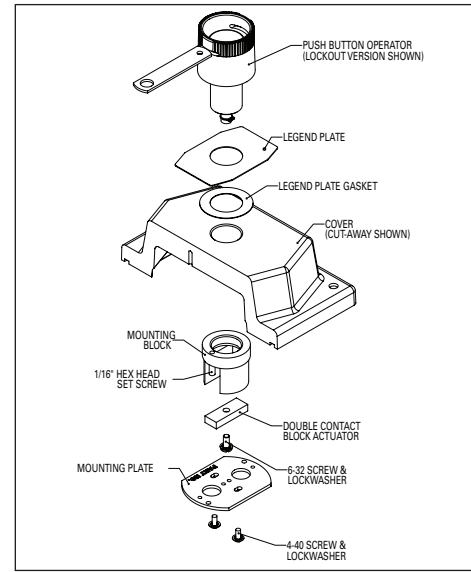

Figure 4.

Assemblage d'une commande à bouton-poussoir simple avec deux blocs de contacts

BOUTON-POUSSOIR SIMPLE À TÊTE EN FORME DE CHAMPIGNON MOMENTANÉ AVEC UN BLOC DE CONTACTS – SE REPORTER À LA FIGURE 5

- Se reporter aux instructions 1, 3 et 4 de la section « Bouton-poussoir simple avec un bloc de contacts ».

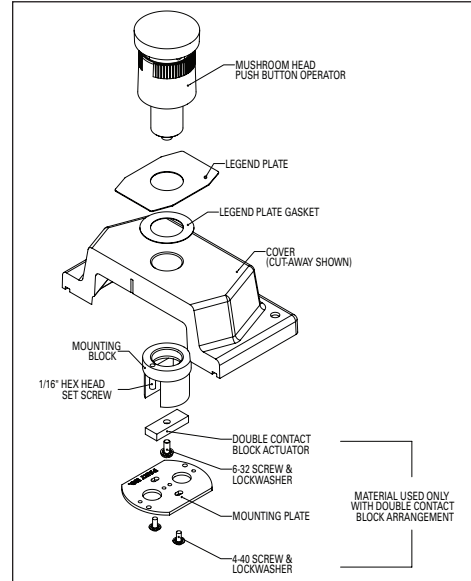

Figure 5.

Assemblage d'une commande à bouton-poussoir simple à tête en forme de champignon momentané

BOUTON-POUSSOIR SIMPLE À TÊTE EN FORME DE CHAMPIGNON MAINTENU AVEC DEUX BLOCS DE CONTACTS – SE REPORTER À LA FIGURE 6

- Se reporter aux instructions 1 et 3 de la section « Bouton-poussoir simple avec un bloc de contacts ».
- Se reporter aux instructions 2 et 3 de la section « Bouton-poussoir simple avec deux blocs de contacts ».
- Se reporter à l'instruction 4 de la section « Bouton-poussoir simple avec un bloc de contacts ».

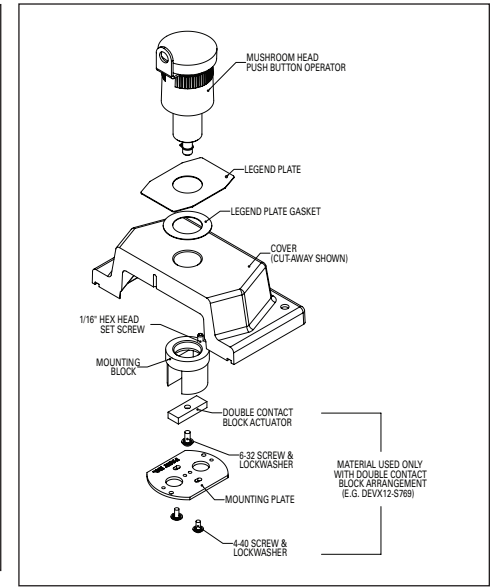

Figure 6.

Assemblage d'une commande à bouton-poussoir simple à tête en forme de champignon maintenu

BOUTON-POUSSOIR SIMPLE À TÊTE EN FORME DE CHAMPIGNON MAINTENU AVEC UN BLOC DE CONTACTS – SE REPORTER À LA FIGURE 6

- Se reporter aux instructions 1, 3 et 4 de la section « Bouton-poussoir simple avec un bloc de contacts ».

BOUTON-POUSSOIR SIMPLE À TÊTE EN FORME DE CHAMPIGNON MAINTENU AVEC DEUX BLOCS DE CONTACTS – SE REPORTER À LA FIGURE 6

- Se reporter aux instructions 1 et 3 de la section « Bouton-poussoir simple avec un bloc de contacts ».
- Se reporter aux instructions 2 et 3 de la section « Bouton-poussoir simple avec deux blocs de contacts ».
- Se reporter à l'instruction 4 de la section « Bouton-poussoir simple avec un bloc de contacts ».

BOUTON-POUSSOIR DOUBLE – SE REPORTER À LA FIGURE 7

- Installer le roulement de bouton-poussoir double sur la face avant du couvercle en la vissant serrée jusqu'au couvercle ou jusqu'à la plaque signalétique, le cas échéant. La commande comprend un joint assemblé ainsi qu'un joint séparé pour la plaque signalétique (requis avec les plaques signalétiques – se trouve entre la plaque signalétique et la face du couvercle) qui doit être comprimé après le serrage. La commande doit être serrée de $1/2 \pm 1/4$ tour à partir du moment où le ou les joints commencent à se comprimer.
- À l'aide de deux vis n° 5-40, fixer la protection sur la face du roulement. Se reporter au Tableau des couples de serrage.
- Positionner la commande de manière à ce que les boutons soient alignés verticalement (haut et bas). La commande doit être serrée de $1/2 \pm 1/4$ tour, ce qui permet une orientation correcte, tout en maintenant l'intégrité de l'antidéflagration et de l'étanchéité, selon le cas.
- Sur la face intérieure du couvercle, fixer le bloc de montage au filetage du roulement. Orienter le bloc de montage comme indiqué sur la figure 2, en permettant au(x) bloc(s) de contacts d'être dans la position appropriée en fonction du nombre de blocs de contacts et du type de commande. Serrer la vis de blocage pour verrouiller le bouton-poussoir sur le couvercle. Se reporter au Tableau des couples de serrage.
- À partir de l'intérieur du couvercle, insérer les deux arbres dans le roulement pour les faire passer à l'intérieur de la protection.
- À l'extérieur du couvercle, dans la protection, placer le ressort autotour de chaque arbre. À l'aide de deux vis à tête plate n° 6-32, fixer les boutons, selon les besoins, à l'extrémité des arbres. Se reporter au Tableau des couples de serrage.
- Fixer la plaque de montage au bloc de montage à l'aide des deux vis n° 4-40 et des rondelles de blocage fournies. Se reporter au Tableau des couples de serrage.
- Assembler le ou les blocs de contacts requis selon la section « Bloc de contacts ».

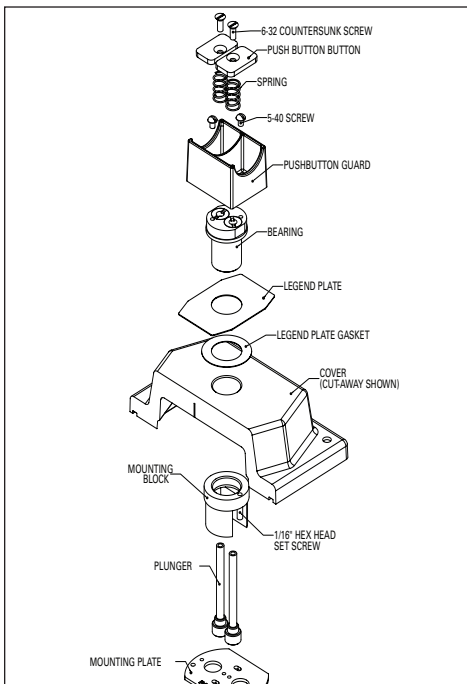

Figure 7. Assemblage d'une commande à bouton-poussoir double

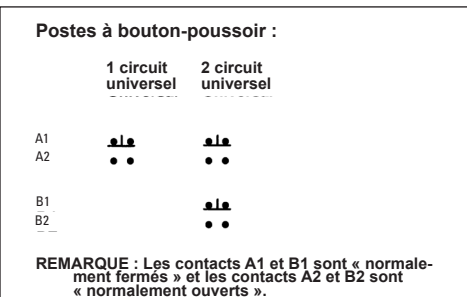

Figure 8. Schéma de câblage pour les postes de commande à bouton-poussoir

COMMUNTEUR DE SÉLECTION – SE REPORTER À LA FIGURE 9

1. Installer le sous-ensemble de bouton, roulement et arbre sur la face avant du couvercle en la vissant serrée jusqu'au couvercle ou jusqu'à la plaque signalétique, le cas échéant. La commande comprend un joint assemblé ainsi qu'un joint séparé pour la plaque signalétique (requis avec les plaques signalétiques – se trouve entre la plaque signalétique et la face du couvercle) qui doit être comprimé après le serrage. La commande doit être serrée de 1/2 ± 1/4 tour à partir du moment où le ou les joints commencent à se comprimer.
2. Sur la face intérieure du couvercle, fixer le bloc de montage au filetage du roulement.
3. Serrer la vis de blocage pour verrouiller la commande sur le couvercle. Se reporter au Tableau des couples de serrage.
4. Orienter la plaque de montage sur l'ensemble du module de came de manière à ce que les deux côtés plats soient parallèles au côté long du couvercle.
5. Faire glisser le module de came sur l'arbre.
6. Fixer l'ensemble du module de came au couvercle à l'aide de deux vis n° 6-32 et de rondelles de blocage. Se reporter au Tableau des couples de serrage.
7. Assembler le ou les blocs de contacts requis selon la section « Bloc de contacts ».
8. Orienter le bouton de manière à ce que la marque d'indication pointe vers la position appropriée avec une course complète pour le commutateur de sélection donné. Serrer la vis n° 4-40 pour fixer le bouton dans cette position correcte. Se reporter au Tableau des couples de serrage.

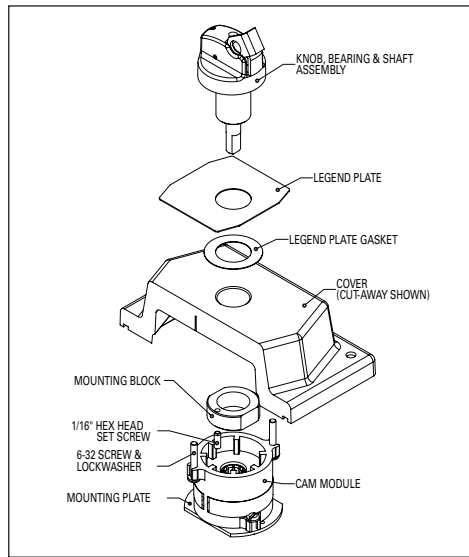

Figure 9. Assemblage de commutateur de sélection

COMMUNTEUR DE SÉLECTION À CLÉ – SE REPORTER À LA FIGURE 10

1. Se reporter à l'instruction 1 de la section « Commutateur de sélection ».
2. Monter provisoirement l'ensemble du module de came sur l'arbre et le fixer sans serrer à l'intérieur du couvercle à l'aide de deux vis n° 6-32 et de rondelles de blocage. Se reporter au Tableau des couples de serrage.
3. Retirer le sous-ensemble à roulement/arbre jusqu'à ce que la clé puisse être retirée dans la ou les positions appropriées.
4. Installer le boîtier de verrouillage en le serrant et en l'enfonçant à fond dans le filetage du roulement jusqu'à ce qu'il entre fermement en contact avec le joint.

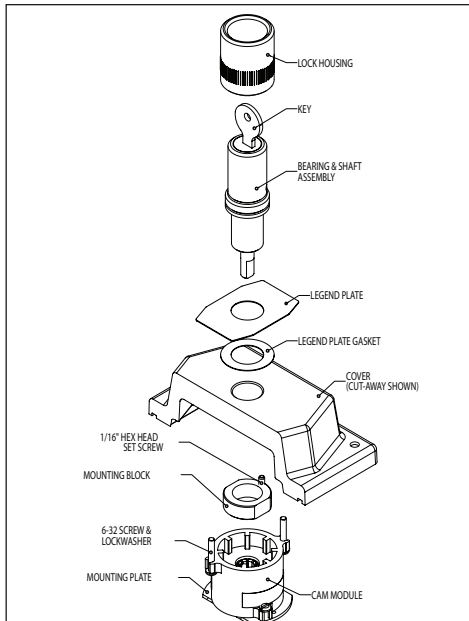

Figure 10. Assemblage de commutateur de sélection à clé

5. Vérifier le retrait de la clé et ajuster le sous-ensemble à roulement/arbre si nécessaire.
6. Retirer l'ensemble du module de came. Sur la face intérieure du couvercle, fixer le bloc de montage au filetage du roulement de manière à ce que le bloc de montage soit au-dessus de la bague de retenue de l'arbre.
7. Se reporter aux instructions 3 à 7 de la section « Commutateur de sélection ».
8. Orienter l'ensemble à roulement/arbre de manière à ce que la clé pointe vers la position appropriée avec une course complète pour le commutateur de sélection donné.

Commutateurs de sélection :	Position 1	Position 2	Position 3
Style			
Deux positions	A1		
Deux circuits	A2		
Deux positions	A1		
Quatre circuits	A2	B1	B2
Trois positions	A1		
Deux circuits	A2		
Trois positions	A1		
Quatre circuits	A2	B1	B2

Figure 11. Disposition des contacts du commutateur de sélection

BLOC DE CONTACTS – SE REPORTER À LA FIGURE 12

1. À l'aide des deux vis n° 4-40 fournies avec le bloc de contacts, fixer ce dernier au bloc de montage ou à la plaque de montage, selon le type de commande. Se reporter au Tableau des couples de serrage.
2. Dénuder l'isolation de chaque fil conducteur sur 9,52 mm (3/8 po).
3. Insérer les fils dénudés dans les bornes, selon les besoins du système de câblage, puis serrer. Se reporter au Tableau des couples de serrage.

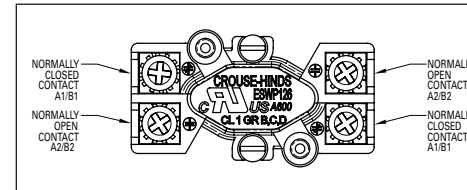

Figure 12. Bloc de contacts

VOYANT LUMINEUX – SE REPORTER À LA FIGURE 13

1. Installer l'ensemble de voyant lumineux sur la face avant du couvercle en la vissant serrée jusqu'au couvercle ou jusqu'à la plaque signalétique, le cas échéant. La commande comprend un joint assemblé ainsi qu'un joint séparé pour la plaque signalétique (requis avec les plaques signalétiques – se trouve entre la plaque signalétique et la face du couvercle) qui doit être comprimé après le serrage. La commande doit être serrée de 1/2 ± 1/4 tour à partir du moment où le ou les joints commencent à se comprimer.
2. Sur la face intérieure du couvercle, fixer l'écrou de blocage sur le filetage de l'ensemble de voyant lumineux.
3. Serrer la vis de blocage pour verrouiller le bouton-poussoir sur le couvercle. Se reporter au Tableau des couples de serrage.

VOYANT LUMINEUX AVEC TRANSFORMATEUR – SE REPORTER À LA FIGURE 13

1. Se reporter à l'instruction 1 de la section « Voyant lumineux ».
2. Fixer le bloc de montage au filetage de l'ensemble de voyant lumineux. Ne pas utiliser l'écrou de blocage. Orienter le bloc de montage comme indiqué sur la figure 2, de manière à ce que le transformateur n'interfère pas avec les dispositifs adjacents.
3. Se reporter à l'instruction 3 de la section « Voyant lumineux ».
4. Monter le transformateur sur le bloc de montage à l'aide de la vis n° 4-40 et de la rondelle de blocage. L'un des trous du bloc de montage est taraudé pour recevoir la vis de montage. Insérer d'abord la vis de montage dans le trou de dégagement (non utilisé). Se reporter au Tableau des couples de serrage.
5. Brancher les deux fils du boîtier du voyant lumineux sur le côté secondaire du transformateur (fils blancs) à l'aide des connecteurs de fil fournis. Les fils noirs doivent être branchés sur l'alimentation électrique entrante.

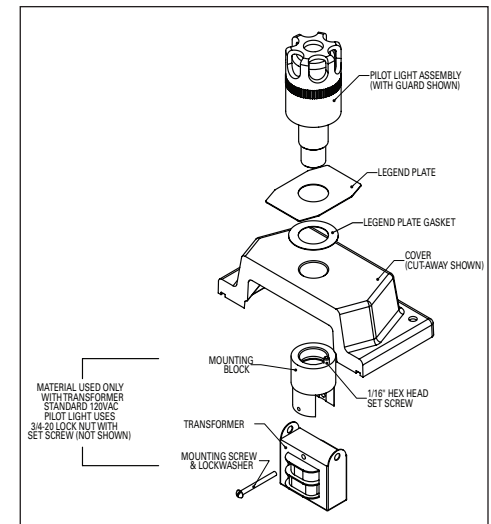

Figure 13. Assemblage de voyant lumineux

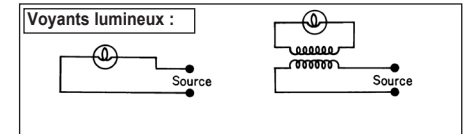

Figure 14. Schéma de câblage pour les voyants lumineux (y compris les transformateurs)

Connecteur de fils	Tension max.	Utilisation du voyant lumineux
Gris (Idéal 71B)	300 V	DEVX30 DEVX30 T2 primaire DEVX30 T2/T4/T5 secondaire
Orange (Idéal 73B)	600 V	T4/T5 primaire DEVX30

ENTRETIEN

AVERTISSEMENT

Pour prévenir les risques d'explosion et de décharge, toujours débrancher l'alimentation avant d'ouvrir le boîtier à des fins d'inspection ou d'entretien.

1. Effectuer régulièrement des inspections visuelles, électriques et mécaniques. La fréquence des inspections dépend de l'environnement et de la fréquence de l'utilisation. Il est toutefois recommandé d'effectuer une inspection au moins une fois par an. Nous recommandons un programme d'entretien électrique préventif conforme au bulletin NFPA 70B de la National Fire Protection Association : « Recommended Practice for Electrical Equipment Maintenance » (www.nfpa.org).
2. Vérifier que les vis du couvercle sont serrées. Inspecter tous les joints pour confirmer qu'ils ne sont pas endommagés. S'assurer que les joints sont bien calés dans les rainures de joint ou dans les réductions de commande.
3. Nettoyer les surfaces des brides usinées du couvercle et du boîtier arrière. Inspecter les brides usinées pour détecter tout dommage ou toute corrosion.
4. Rechercher la présence de décoloration sur les fils ou sur d'autres composants indiquant une surchauffe, de pièces endommagées ou usées, ou d'infiltration d'eau ou de corrosion à l'intérieur indiquant une fuite, le cas échéant.
5. Vérifier que tous les raccordements électriques sont propres et bien serrés, et que les contacts se font ou se rompent comme prévu.
6. Vérifier que toutes les pièces sont bien assemblées et que les mécanismes de fonctionnement bougent aisément et fonctionnent comme prévu.

DONNÉES TECHNIQUES

Cotes de danger et d'environnement

Cou- vercle	Boîtier arrière	Commande(s)	Cotes de danger	Cotes environnementales	Valeurs nominales de température standard	Exigences relatives à l'étanchéité externe standard (Cl. I, div. 1)*	Plage de température étendue**	Exigences en matière de joints d'étanchéité pour conduits – plage de température étendue (Cl. I, div. 1)*
DS	EDS/ EDSC EFS/ EFSC	Tous les DEVX	Cl. I, div. 1 et 2, terre C,D	NEMA 3	-25 °C à +40 °C	Aucun	3,8 cm (1,5 po) ou moins	3,8 cm (1,5 po) ou moins Non permis pour EDS avec suffixe GB
			Cl. I, div. 2, terre B					
			Cl. I, zones 1 et 2, IIA					
			Cl. I, zone 2, IIB+H2					
DSX	EDS/ EDSC EFS/ EFSC	Tous les DEVX sauf les modèles DEVX30	Cl. I, div. 1 et 2, terre B, C, D	NEMA 4X*** IP66	-40 °C à +60 °C	Aucun	S.O.	S.O.
			Cl. I, zones 1 et 2, IIA, IIB+H2					
			Cl. II, terre E, F, G; cl. III					
			Cl. II, terre E, F, G; cl. III					

* Les joints d'étanchéité ne sont pas requis pour la classe I, division 2.

** Seulement pour les boîtiers arrière simples. Les boîtiers arrière en fer nécessitent un « X » sur le manchon du conduit. Aucun marquage requis pour les boîtiers arrière en aluminium. Ne peut être utilisé avec le suffixe GB.

***NEMA 4X seulement pour les boîtiers arrière en aluminium. Boîtiers arrière en fer limités à NEMA 4. DEVX avec option S847 limitée à NEMA 4.

Caractéristiques électriques nominales

ESWP126*	Contacts 1 NO et 1 NF 10 A, 600 V c.a., A600, P150
DEVX30	120 V, 6 W
DEVX30 LED	120 V, 1,2 W
DEVX30 S300	24 V, 1,7 W
DEVX30 DEL S300	24 V, 0,2 à 0,6 W
Connecteur de fil gris DEVX30	300 V
Connecteur de fil orange DEVX30	600 V
DEVX30 T2	Transformateur 240/120 V
DEVX30 T4	Transformateur 480/120 V
DEVX30 T5	Transformateur 600/120 V

* Utilisation sur toutes les commandes DEVX, sauf les voyants lumineux DEVX30

Certifications d'agences

NEC	UL1203, UL121201, UL508
CEC	CSA C22.2, numéros 14, 25, 213-17

Calibre de fil AWG

Bloc de contacts ESWP126	12-22		
Connecteurs de fil gris DEVX30 300 V	1 #14	1 #14 avec 1 #20 ou #22	2 #18 avec 1 #20
	1 ou 2 #16	1 #16 avec 1 #18	2 #18 avec 1 ou 2 #22
	1 #18 toronnés	1 #16 avec 1 ou 2 #20	1 #20 avec 1 à 4 #22
	2 ou 3 #18	1 #16 avec 1 à 3 #22	2 #20 avec 1 à 3 #22
	2 ou 4 #20	1 #16 avec 1 #20 avec 1 #18 ou #20	3 #20 avec 1 ou 2 #22
	2 #22 toronnés	1 #18 avec 1 à 3 #20	4 #20 avec 1 #22
	3 ou 4 #22	1 #18 avec 1 à 4 #22	
	5 #22 solides	1 ou 2 #18 avec 1 #20 avec 1 #22	
	1 ou 2 #14	1 #14 avec 1 #16 avec 1 #18	1 #16 avec 1 #18 avec 1 #22
	1 #16 toronnés	1 #14 avec 1 #16	1 #18 avec 2 à 4 #20
Connecteurs de fil orange DEVX30 600 V	2 #16	1 #16 avec 1 ou 2 #18	1 #18 avec 3 ou 4 #22
	1 #18 toronnés	1 #16 avec 1 à 3 #20 ou #22	1 ou 2 #18 avec 1 #20 avec 1 #22
	2 ou 4 #18	2 #16 avec 1 ou 2 #20	2 #18 avec 1 ou 2 #20
	1 #14 avec 1 ou 2 #18	2 #16 avec 1 à 3 #22	2 #18 avec 1 à 3 #22
	1 #14 avec 1 à 3 #20	2 #16 avec 1 #18	3 #18 avec 1 #20 ou #22
	1 #14 avec 1 à 3 #22	1 ou 2 #16 avec 1 #20 avec 1 #22	
	Taille de fil basé sur l'application		

Poids lb (kg)

(1) couvercle DS(X) + (2) dispositifs + EDS simple	Boîtier arrière et couvercle en aluminium	4,7 (2,1)
(2) couvercles DS(X) + (4) dispositifs + EDS double	Boîtier arrière et couvercle en aluminium	8,8 (4,0)
(1) couvercle DS + (2) dispositifs + EDS simple	Boîtier arrière et couvercle en fer	9,9 (4,5)
(2) couvercles DS + (4) dispositifs + EDS double	Boîtier arrière et couvercle en fer	19,2 (8,7)
(1) couvercle DS(X) + (3) dispositifs + EFD 1 1/2	Boîtier arrière et couvercle en aluminium	7,6 (3,5)

Couple (po-lb) (N.m)

Commandes DEVX	1/2 ± 1/4 tour*	Tous les DEVX
Bornes de bloc de contacts ESWP126	15 (1,7)	Tous les DEVX sauf les voyants lumineux DEVX30
Vis de montage de bloc de contacts ESWP	2,1 (0,24)	Tous les DEVX sauf les voyants lumineux DEVX30
Vis de fixation de bloc de montage	10 (1,2)	Tous les DEVX
Vis d'actionneur de bloc de contacts double	9 (1,0)	Tous les DEVX12
Vis de la plaque de montage	5 (0,6)	Tous les DEVX12
Vis de capuchon de poignée	5 (0,6)	Tous les DEVX42/43/44 sauf l'option S847
Vis de montage du module de came	10 (1,2)	Tous les DEVX42/43/44
Vis de bouton-poussoir	10 (1,2)	DEVX22
Vis de protection	8 (0,9)	DEVX22
Vis de transformateur	5 (0,6)	DEVX30 T2, T4 ou T5
Vis de couvercle	60 (6,8)	Tous les boîtiers
Vis de mise à la terre	18 (2,0)	Tous les boîtiers

*Les tours de couple commencent lorsque le ou les joints commencent à se comprimer.

Pièces de rechange

Description	Numéro de catalogue	Utilisé sur
Joint de bride simple	EDSX K1	Couvercle DSX simple
Vis de couvercle imperdable	EDSX K2	Couvercle DSX simple
Vis longue de couvercle imperdable	EDSX K3	Couvercle DSX 1 1/2
Joint de bride 1 1/2	EDSX K4	Couvercle DSX 1 1/2
Vis de couvercle ordinaire	EDS K1	Couvercle DS simple avec boîtier arrière EDS
Vis longue de couvercle	EDS K2	Couvercle DS 1 1/2 avec boîtier arrière EFD, couvercle DS simple avec boîtier arrière EFS
Bloc de contacts ESWP126	ESWP126	DEVX
Joint de commande	DEVX K1	DEVX
Joint de plaque signalétique	DEVX K2	DEVX
Boîtier arrière EDS, EDSC	Se reporter au catalogue	TOUS
Boîtier arrière EFS, EFSC	Se reporter au catalogue	TOUS
Boîtier arrière EFD, EFDC	Se reporter au catalogue	TOUS
DEVX	Se reporter au catalogue	TOUS
Plaque signalétique	Se reporter au catalogue	TOUS
Couvercle DS(X)	Se reporter au catalogue	TOUS

PIÈCES DE RECHANGE

La gamme de produits Crouse-Hinds d'Eaton est conçue pour offrir des années de rendement fiable. Toutefois, si des pièces doivent être remplacées, des pièces de rechange sont disponibles auprès de votre distributeur Crouse-Hinds d'Eaton autorisé, de votre représentant Crouse-Hinds d'Eaton local ou du Département du service des ventes Crouse-Hinds d'Eaton, 1201 Wolf Street, Syracuse, New York 13208 ; téléphone 1 866 764-5454.

Toutes les déclarations et les informations techniques contenues dans le présent document sont basées sur des renseignements et des essais que nous croyons fiables. Leur exactitude ou leur exhaustivité ne sont pas garanties. Conformément aux « Conditions de vente » de la Division Crouse-Hinds d'Eaton, et étant donné que les conditions d'utilisation sont indépendantes de notre volonté, l'acheteur doit déterminer si le produit convient à l'utilisation prévue et assume tous les risques et toutes les responsabilités associées.